

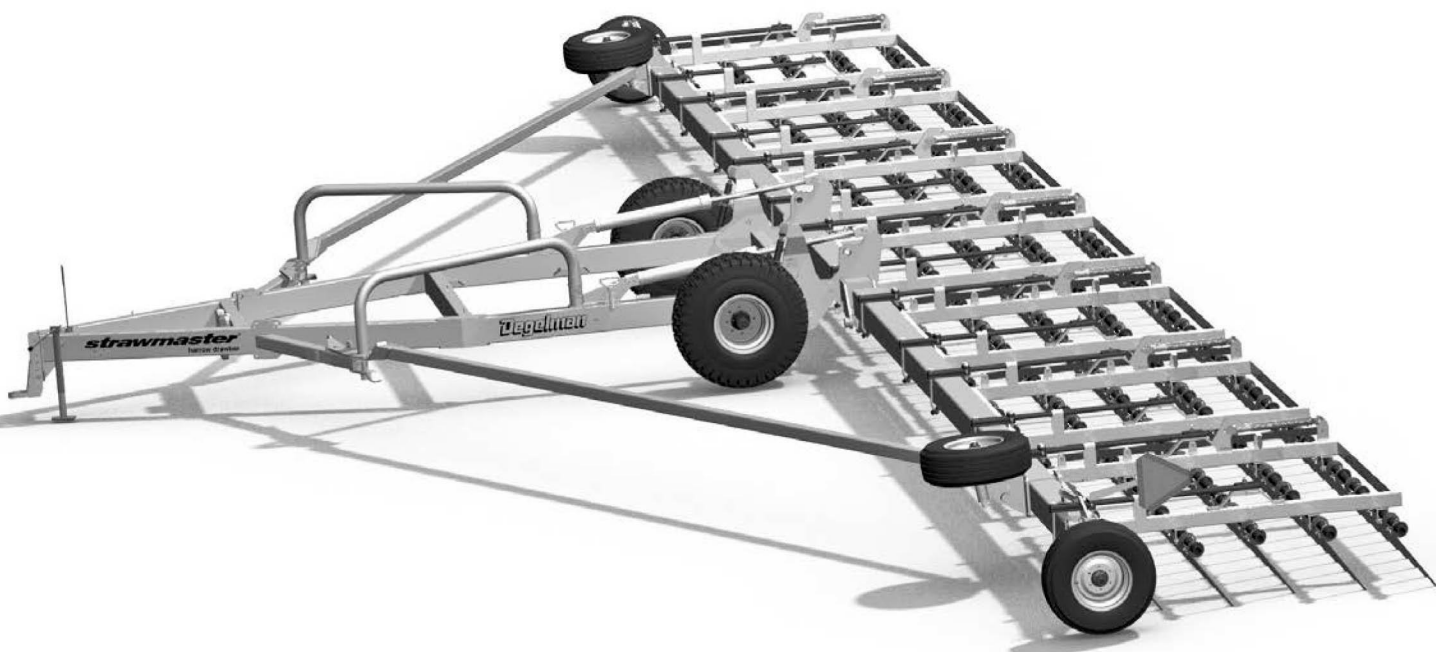

РУКОВОДСТВО ПО ЭКСПЛУАТАЦИИ
И ЗАПАСНЫМ ЧАСТЯМ

АГРЕГАТ ГИДРОФИЦИРОВАННЫЙ ПРУЖИННЫЙ тяжелая борона



АГС 50', 70' & 82'

СОДЕРЖАНИЕ - ЭКСПЛУАТАЦИЯ

Введение	1
Техника безопасности	
Информация по технике безопасности	2
Эксплуатация	
Краткое описание/подготовка	6
Сцепка	8
Конверсия в Рабочее Положение	9
Установка Наклона Пальцев	10
Регулировка Высоты	11
Транспортировка/Хранение	12
Техническое и сервисное обслуживание	
Сервисное обслуживание	13
Ремонт	15
Поиск и устранение неисправностей	19
Раздел описания запасных частей	21
Гарантия	41

▲ ВАЖНО:



**ОЗНАКОМЬТЕСЬ С
РУКОВОДСТВОМ**

Introduction



ПОЗДРАВЛЯЕМ с приобретением бороны АГС пружинная компании «АЗСМ», которая станет удачным дополнением к вашей используемой сельскохозяйственной технике. Эта машина создана для измельчения соломы, уничтожения сорняков, сгребания льносоломы и внесения семян и химикатов.

Для обеспечения безопасной, эффективной и надежной работы бороны АГС пружинной компании «АЗСМ» лицо, отвечающее за эксплуатацию и техническое обслуживание машины, должно прочитать и усвоить информацию по технике безопасности, эксплуатации, техническому обслуживанию и поиску и устранению неисправностей, изложенную в данном руководстве.

Держите руководство под рукой для ежедневного использования и ознакомления с ним новых операторов и владельцев. Для получения технической поддержки, информации и дополнительных копий руководства обратитесь к дилеру компании «АЗСМ».

ПОЛОЖЕНИЕ ОПЕРАТОРА - направления «влево», «вправо», «вперед» и «назад», используемые в данном руководстве, приведены с точки зрения оператора, располагающегося на сиденье трактора лицом по направлению движения.

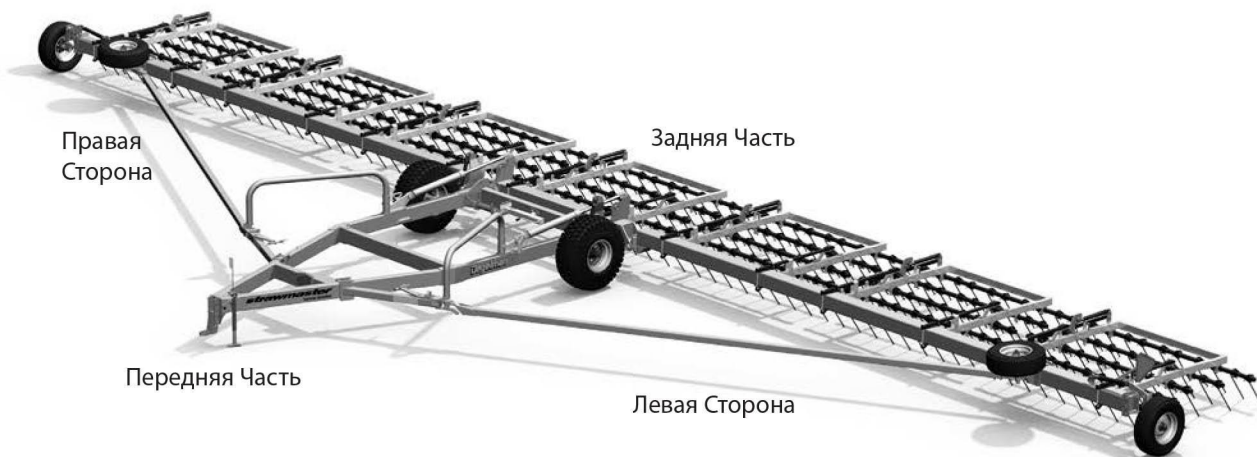

Почему важно соблюдать ПРАВИЛА ТЕХНИКИ БЕЗОПАСНОСТИ

3 ВАЖНЫЕ причины для обеспечения безопасности

- В результате несчастных случаев люди могут погибнуть или стать инвалидами
- Устранение последствий несчастных случаев обходится очень дорого
- Несчастные случаи можно предотвратить



ЗНАК, НАПОМИНАЮЩИЙ О ТЕХНИКЕ БЕЗОПАСНОСТИ

Предупредительный знак по технике безопасности используется в данном руководстве для привлечения внимания к инструкциям по технике безопасности, применимым к бороне АГС пружинная. Данный знак означает, что существует опасность, которая может стать причиной **травмы или несчастного случая с летальным исходом**. Всегда выполняйте инструкции по технике безопасности.

Знак, напоминающий о технике безопасности, означает:

**ВНИМАНИЕ!
БУДЬТЕ ОСТОРОЖНЫ!
ВАША БЕЗОПАСНОСТЬ МОЖЕТ
НАХОДИТЬСЯ ПОД УГРОЗОЙ!**

ПРЕДУПРЕДИТЕЛЬНЫЕ НАДПИСИ

Обратите внимание на использование предупредительных надписей **ОПАСНО!**, **ПРЕДУПРЕЖДЕНИЕ!** и **ВНИМАНИЕ!** с инструкциями по технике безопасности. Предупредительные надписи используются в соответствии со следующими принципами.



ОПАСНО! – указывает на непосредственную угрозу, которая, будучи неустранимой и в случае непринятия надлежащих мер безопасности, **ПРИВЕДЕТ** к несчастному случаю с летальным исходом или серьезной травме.



ПРЕДУПРЕЖДЕНИЕ! – указывает на вероятно опасную ситуацию, которая, будучи неустранимой и в случае непринятия надлежащих мер безопасности, **МОЖЕТ ПРИВЕСТИ** к несчастному случаю с летальным исходом или серьезной травме.



ВНИМАНИЕ! – указывает на вероятно опасную ситуацию, которая, будучи неустранимой и в случае непринятия надлежащих мер безопасности, **МОЖЕТ ПРИВЕСТИ** к травмам низкой или средней степени тяжести; данный знак также служит напоминанием о необходимости выполнения соответствующих инструкций по технике безопасности.

ТЕХНИКА БЕЗОПАСНОСТИ

За безопасную эксплуатацию и техническое обслуживание бороны АГС пружинная компании «АЗСМ» несет ответственность **ЕЕ ВЛАДЕЛЕЦ. НЕОБХОДИМО** удостовериться, что все техники и сотрудники, занимающиеся эксплуатацией, техническим обслуживанием или работающие в непосредственной близости от бороны Strawmaster®, ознакомлены с процедурами ее эксплуатации и технического обслуживания, а также с соответствующей информацией по **ТЕХНИКЕ БЕЗОПАСНОСТИ**, содержащейся в данном руководстве. В данном руководстве приведены пошаговые инструкции по организации рабочего дня, а также указания для соблюдения всех необходимых для эксплуатации оборудования правил техники безопасности.

Помните: безопасность в **ВАШИХ** руках. Соблюдение правил по технике безопасности защищает не только оператора, но и окружающих. Выполнение этих правил должно стать неотъемлемой частью программы по обеспечению безопасности. Убедитесь, что **ВСЕ ЛИЦА**, занимающиеся эксплуатацией оборудования, ознакомлены с приведенными процедурами по эксплуатации и техническому обслуживанию, а также принимают все меры соблюдения безопасности. Большинство несчастных случаев могут быть предотвращены. Несоблюдение правил техники безопасности может привести к травме или несчастному случаю с летальным исходом.

- Владелец бороны АГС пружинная должен ознакомить операторов и сотрудников с инструкциями по эксплуатации бороны АГС пружинная и в дальнейшем проводить собрания сотрудников по технике безопасности минимум раз в год (в соответствии с постановлением Администрации по охране труда и здоровья OSHA 1928.51).
- Ключевым моментом обеспечения безопасности при эксплуатации оборудования является ИНФОРМИРОВАННОСТЬ оператора. В обязанности оператора входит тщательное ознакомление со ВСЕМИ инструкциями по технике безопасности и эксплуатации, а также их постоянное выполнение. Все несчастные случаи могут быть предотвращены.
- Лицо, не ознакомившееся с инструкциями по эксплуатации и технике безопасности, не может быть допущено к работе с оборудованием. Оператор без должной подготовки подвергает себя и окружающих риску получения травмы или несчастного случая с летальным исходом.
- Запрещается вносить изменения в конструкцию оборудования. Несанкционированная модификация оборудования может привести к неработоспособности оборудования, его безопасности и сократить срок его службы.
- Всегда помните ПРАВИЛА ТЕХНИКИ БЕЗОПАСНОСТИ! Выполняйте правила ТЕХНИКИ БЕЗОПАСНОСТИ ВО ВРЕМЯ РАБОТЫ!

ОБЩИЕ УКАЗАНИЯ ПО ТЕХНИКЕ БЕЗОПАСНОСТИ

1. Перед тем как приступить к эксплуатации, техническому обслуживанию и регулировке бороны АГС пружинная, внимательно прочитайте руководство по эксплуатации.



2. Перед началом эксплуатации установите и надежно закрепите все ограждения и щитки. Используйте пальцы сцепки с механическим блокировочным устройством.

3. Необходимо иметь при себе аптечку для оказания первой помощи в чрезвычайных ситуациях и изучить правила оказания медицинской помощи.



4. Необходимо иметь при себе огнетушитель для использования в чрезвычайных ситуациях и уметь с ним обращаться.



5. Используйте надлежащую защитную спецодежду. Ниже приведен рекомендуемый (неполный) перечень предметов защитной спецодежды:

- шлем-каска
- защитная обувь с ребристой подошвой
- защитные очки
- перчатки из плотной ткани
- одежда для влажной погоды
- средства защиты органов слуха
- противогаз или респиратор

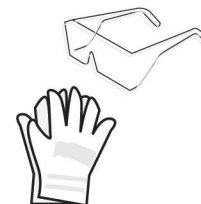

6. Перед запуском и началом эксплуатации машины удалить из рабочей зоны посторонних, в особенности детей, и все ненужные предметы.
7. Запрещается перевозить в машине людей.
8. Перед проведением технического обслуживания, регулировки, ремонта или очистки необходимо заглушить двигатель трактора, задействовать стояночный тормоз, извлечь ключ из замка зажигания и дождаться остановки всех движущихся частей.
9. Необходимо проводить ежегодные собрания операторов для обсуждения вопросов, связанных с техникой безопасности.

Техника безопасности

ТЕХНИКА БЕЗОПАСНОСТИ ВО ВРЕМЯ ЭКСПЛУАТАЦИИ

1. Перед тем как приступить к эксплуатации, внимательно прочитайте руководство по эксплуатации и изучите все предупредительные знаки.
2. Перед проведением технического обслуживания, регулировки, ремонта или очистки необходимо заглушить двигатель трактора, задействовать стояночный тормоз, извлечь ключ из замка зажигания и дождаться остановки всех движущихся частей.
3. Не допускайте попадания рук, ног, одежды и волос в движущиеся/вращающиеся части.
4. Запрещается провозить людей в машине во время работы или транспортировки.
5. Перед работой установите все ограждения и щитки.
6. Перед запуском удалите из рабочей зоны посторонних (особенно детей).
7. Не используйте машину на крутых холмах и склонах.
8. Соблюдайте осторожность во время работы вблизи напорных линий гидравлической системы или проведения их технического обслуживания. Перед запуском убедитесь, что все узлы надежно затянуты и исправны.
9. Перед началом транспортировки машины по шоссе или дороге общественного пользования очистите все отражатели, лампы и знак ТТС от грязи. Обратитесь в органы безопасности дорожного движения и соблюдайте требования к освещению транспортных средств.

ТЕХНИКА БЕЗОПАСНОСТИ В ХОДЕ ТЕХНИЧЕСКОГО ОБСЛУЖИВАНИЯ

1. Перед тем как приступить к эксплуатации или техническому обслуживанию бороны АГС пружинная, прочитайте руководство по эксплуатации.
2. Перед проведением технического обслуживания, регулировки, ремонта или очистки необходимо заглушить двигатель трактора, задействовать стояночный тормоз, извлечь ключ из замка зажигания и дождаться остановки всех движущихся частей.
3. Не допускайте попадания рук, ног, одежды и волос в движущиеся/вращающиеся части.
4. Перед началом технического обслуживания, ремонта или регулировки машины удалите из рабочей зоны посторонних (особенно детей).
5. Для снятия шин или работы под днищем устанавливайте раму на ремонтные подставки или опоры.
6. Соблюдайте осторожность во время работы вблизи напорных линий гидравлической системы или проведения их технического обслуживания. Во время выполнения проверки напорных линий гидравлической системы на предмет утечек необходимо надевать рукавицы и защитные очки. Для выявления утечки в шланге или фитинге используйте в качестве упора не руки, а кусок дерева или картона.
7. Перед отсоединением узлов гидравлической системы и работой с ними всегда сбрасывайте давление.

Техника безопасности

ТЕХНИКА БЕЗОПАСНОСТИ ПРИ РАБОТЕ С ГИДРАВЛИЧЕСКОЙ СИСТЕМОЙ

1. Перед снятием узлов гидравлической системы установите органы управления гидравлической системой в нейтральное положение.
2. Убедитесь, что все узлы гидравлической системы исправны и не загрязнены.
3. Замените все изношенные, оборванные, перетертые, сплюснутые или защемленные шланги и металлические трубопроводы.
4. Запрещается выполнять временный ремонт линий, фитингов и шлангов гидравлической системы с использованием клейкой ленты, хомутов или цементного раствора. Для работы гидравлической системы требуется чрезвычайно высокое давление. После выполнения временного ремонта подручными средствами увеличивается риск неисправности и создания опасной ситуации.

5. Во время выполнения проверки напорных линий гидравлической системы на предмет утечек необходимо надевать рукавицы и защитные очки. Для выявления утечки используйте в качестве упора не руки, а кусок дерева или картона.



6. В случае получения травмы в результате воздействия на кожу потока гидравлического масла под высоким давлением немедленно обратитесь за медицинской помощью. В случае попадания под кожу гидравлического масла может развиваться заражение или реакция на токсичное вещество.
7. Перед подачей давления в систему убедитесь, что все узлы надежно затянуты, а линии, шланги и муфты не повреждены.

- Всегда помните ПРАВИЛА ТЕХНИКИ БЕЗОПАСНОСТИ! Выполняйте правила ТЕХНИКИ БЕЗОПАСНОСТИ ВО ВРЕМЯ РАБОТЫ!

ТЕХНИКА БЕЗОПАСНОСТИ В ХОДЕ ТРАНСПОРТИРОВКИ

1. Перед тем как приступить к эксплуатации бороны в поле/во дворе или на дороге, внимательно ознакомьтесь со ВСЕМИ процедурами и инструкциями по ТЕХНИКЕ БЕЗОПАСНОСТИ.
2. Обратитесь в местные органы власти для получения сведения о постановлениях, регламентирующих движение механических средств по дорогам общественного пользования. Соблюдайте все действующие законы и нормативные постановления.
3. Во время движения не превышайте установленный лимит скорости. Будьте особенно осторожны на поворотах и при разъезде со встречным транспортом.
4. Убедитесь, что знак ТТС (тихоходного транспортного средства), дополнительные фары и отражатели, наличие которых регламентируется постановлениями местных органов власти по контролю за транспортом, установлены, не загрязнены и видны водителям встречных и обгоняющих транспортных средств.
5. Держитесь правой полосы и уступайте дорогу более быстроходным транспортным средствам. Двигайтесь по обочине, если это разрешено законодательством.
6. Во время транспортировки оборудования всегда устанавливайте на трактор проблесковые маячки, если это не противоречит действующему законодательству.
7. Для сцепки с трактором или во время буксировки машины всегда используйте палец с механическим блокировочным устройством и предохранительную цепь.

ТЕХНИКА БЕЗОПАСНОСТИ ПРИ РАБОТЕ С ШИНАМИ

1. При нарушении надлежащей процедуры установки шины на колесо или обод возможен резкий выход воздуха, который может стать причиной серьезной травмы или несчастного случая с летальным исходом.
2. Не пытайтесь установить шину самостоятельно, если у вас недостаточно опыта и отсутствует необходимое оборудование.
3. Для установки шин воспользуйтесь услугами квалифицированного дилера шин или техника.

Эксплуатация

для нового пользователя или владельца

Борона Strawmaster® производства компании Degelman создана для решения сложных проблем, связанных с соломой, уничтожения сорняков, внесения химикатов, сгребания льносолемы и копирования уровня почвы. Борона АГС пружинная легко регулируется, начиная от угла положения пальцев до регулировки высоты с помощью механических домкратов или гидравлики. Секции бороны могут эксплуатироваться как в свободном положении, так и в рабочем состоянии (находясь под давлением) с помощью гидравлики и стержней из пружинной стали.

В обязанности владельца или оператора входит внимательное ознакомление с руководством по эксплуатации для изучения безопасного использования машины и максимально эффективной ее установки. Соблюдение правил техники безопасности - задача каждого. В результате соблюдения техники безопасности складывается благоприятная рабочая обстановка как для оператора, так и для других участников процесса.

В данном руководстве приведены пошаговые инструкции по организации вашего рабочего дня. Следование инструкциям по эксплуатации и техническому обслуживанию поможет обеспечить вашей машине долгие годы надежной службы.

ПРИНЦИПЫ ЭКСПЛУАТАЦИИ

Секции бороны Strawmaster® состоят из пяти рядов, каждый из которых имеет по десять пальцев для сгребания соломы. Взаимодействуя с верхним покровом почвы при движении, колебание пальцев создает вибрацию, обеспечивающую равномерное дробление и измельчение остатков соломы. Вертикальное положение пальцев обеспечивает сгребание льносолемы.

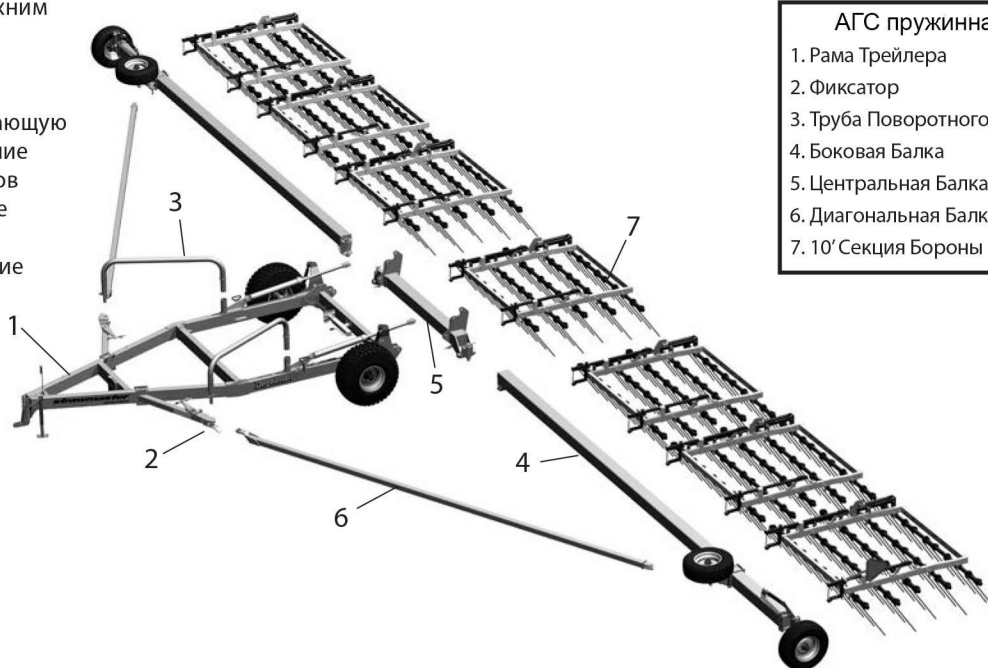

АГС пружинная

1. Рама Трейлера
2. Фиксатор
3. Труба Поворотного Рычага
4. Боковая Балка
5. Центральная Балка
6. Диагональная Балка
7. 10' Секция Бороны

КРАТКОЕ ОПИСАНИЕ ПО ЭКСПЛУАТАЦИИ

- Рабочая скорость зависит от мощности трактора, природных условий и особенностей каждой отдельной рабочей сессии. Рекомендуемая скорость для эффективного измельчения соломы и разравнивания остатков - 12 -16 км/ч.
- Рабочая высота бороны зависит от длины и угла наклона пальцев. С износом пальцев необходимо соответственно отрегулировать высоту машины от уровня земли. (см. раздел "Регулировка Высоты")
- Секции бороны могут быть установлены в свободном положении, таким образом обрабатывая почву только под воздействием собственного веса.
- Гидравлическая система, продвигающая балку назад, дает возможность добавить давления на секции бороны и почву за счет отклонения стержней из пружинной стали. Сила давления зависит от его применения и предпочтений оператора.
- Рекомендуемые параметры установки вы сможете найти в разделе "Установка Наклона Пальцев". Так как существует всего несколько пунктов руководства, вы можете экспериментировать с расстоянием от поверхности земли, углом наклона пальцев и давлением в секциях для получения необходимого результата.

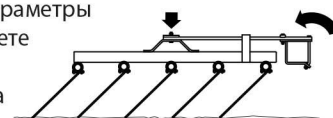

Эксплуатация

ВВОД В ЭКСПЛУАТАЦИЮ

Несмотря на то что на новую борону АГС пружинная не распространяются эксплуатационные ограничения, для обеспечения длительного срока службы машины необходимо выполнить несколько проверок механической системы. При первом использовании машины выполните следующую процедуру:

⚠ ВАЖНО: Во избежание повреждений крайне необходимо выполнить все процедуры по вводу машины в эксплуатацию, в особенности те, которые перечислены в приведенном ниже разделе «Перед эксплуатацией».

А. Перед эксплуатацией:

1. Прочитайте инструкции по технике безопасности и руководство по эксплуатации.
2. Выполните действия пунктов «Предэксплуатационного контрольного списка».
3. Смажьте все точки смазки.
4. Проверьте затяжку всех болтов.

В. После работы в течение 2 часов:

1. Проверьте все крепежные детали. Затяните их согласно спецификации.
2. Проверьте все соединения гидравлической системы. В случае утечек затяните их.

С. После работы в течение 8 часов:

1. Повторите пункт В.
2. Затяните болты на секциях бороны и монтажных кронштейнах.
3. Следуйте указаниям по техническому обслуживанию, описанным в разделе «Техническое и Сервисное обслуживание».

⚠ ТЕХНИКА БЕЗОПАСНОСТИ ПРИ ЭКСПЛУАТАЦИИ

- Прочитайте инструкции по технике безопасности и руководство по эксплуатации до начала работы.
- Перед обслуживанием или ремонтом опустите секции бороны, заглушите двигатель трактора, установите все механизмы в нейтральное положение, задействуйте стояночный тормоз, извлеките ключ из замка зажигания.
- Не допускайте попадания рук, ног, одежды и волос в движущиеся/вращающиеся части.
- Запрещается перевозить в машине людей.
- Перед запуском удалите из рабочей зоны посторонних (особенно детей).
- Стойте в стороне от работающей машины и не допускайте посторонних.

ПРЕДЭКСПЛУАТАЦИОННЫЙ КОНТРОЛЬНЫЙ СПИСОК

Для обеспечения безопасности сотрудников и хорошего технического состояния механических узлов машины необходимо выполнить действия пунктов предэксплуатационного контрольного списка.

Перед первой и каждой последующей эксплуатацией машины необходимо проверить выполнение действий следующих пунктов: 

1. Смажьте машину в соответствии с графиком техобслуживания, приведенного в разделе «Техническое обслуживание».
2. Для работы с бороной АГС пружинная при нормальных рабочих условиях используйте только трактор надлежащей мощности:

	Минимальная	Оптимальная
50' модель:	150 л.с.	200 л.с.
70' модель:	200 л.с.	300 л.с.
82' модель:	300 л.с.	350 л.с.

3. Отрегулируйте высоту сцепки, выравнив тяговой стержень с высотой трейлера. (См. раздел «Регулировка высоты»).

4. Убедитесь, что машина правильно подсоединена к трактору с помощью пальца сцепного устройства с возможностью подсоединения механического блокировочного устройства. Убедитесь, что используется блокиратор, например палец Klik.

NOTE: Палец должен использоваться для крепления сцепного устройства только в его центре.

5. Проверьте шины и убедитесь, что давление в шинах соответствует спецификации (см. стр. 13)
6. Убедитесь, что на сцепке установлена предохранительная цепь.
7. Проверьте уровень масла в баке гидравлической системы трактора. Долейте масло до номинального уровня.
8. Проверьте затяжку всех соединений, шлангов, фитингов и муфт гидравлической системы. В случае утечек затяните соединения. Если на соединительных муфтах накопилась грязь, перед подсоединением муфты к гидравлической системе трактора протрите ее чистой тканью.
9. Воспользуйтесь информацией в разделах «Установка» для проверки всех установок.
10. Проверьте пальцы и удалите остатки грязи. Замените поврежденные пальцы. Если длина пальцев составляет 16 инчей (41 см) или менее, то их необходимо заменить. Новая длина пальца: 26 инчей (66 см). См. раздел - «Замена пальцев».

СЦЕПКА / РАСЦЕПЛЕНИЕ

Борону АГС пружинная необходимо всегда парковать на ровной сухой поверхности, на которой нет грязи и посторонних предметов. Для сцепки с трактором выполните следующую процедуру:

1. Удалите из рабочей зоны и из машины посторонних и все ненужные предметы.
2. Убедитесь, что сзади трактора имеется достаточно места, чтобы сдать задним ходом к сцепке.
3. Запустите двигатель трактора и медленно сдайте задним ходом к месту сцепки.
4. Перед выходом из трактора необходимо заглушить двигатель, установить все рычаги управления в нейтральное положение, задействовать стояночный тормоз и извлечь ключ из замка зажигания.
5. С помощью домкрата поднимите сцепку, чтобы выровнять ее со сцепным устройством.
6. Установите палец сцепного устройства с возможностью подсоединения механического блокировочного устройства, например палец KLIK. Установите блокировочное устройство.
7. Установите между трактором и сцепкой предохранительную цепь.
8. Подсоедините гидравлическую систему. Для подсоединения выполните следующую процедуру:
 - Чистой тканью или бумажным полотенцем очистите соединительные муфты на концах шлангов. Кроме того, очистите область вокруг соединительных муфт на тракторе. Извлеките пластиковые заглушки из муфт и вставьте входящие концы муфт.
 - Убедитесь, что напорная и обратная линии подсоединены к одной группе клапанов.
9. Поднимите домкрат сцепки и поверните его на 90° в положение для транспортировки.
10. Для расцепления выполните действия в обратном порядке.

Эксплуатация - Конверсия в Рабочее Положение

ДЛЯ КОНВЕРСИИ В РАБОЧЕЕ ПОЛОЖЕНИЕ

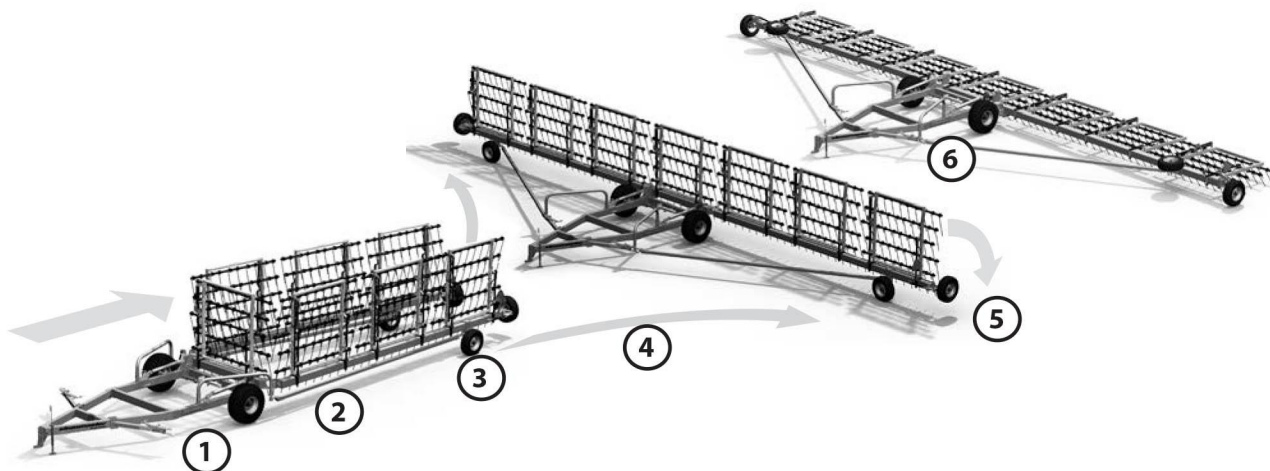

1. Выньте шкворень и установите держатели с **обеих сторон**. (ПРИМЕЧАНИЕ: У гидравлических моделей имеется как шкворень рамы так и пальцы транспортных цилиндров).



Кабели системы Auto-Fold должны быть натянуты, фиксатор - в открытом положении.



2. Модели бороны 50' имеют складную основную часть диагональной балки. Выдвиньте ее в положение для работы в поле и закрепите с помощью шкворня. Все остальные модели бороны имеют фиксированную длину балки.



3. Переверните ось транспортного колеса с **обеих сторон**, чтобы колесо наклонилось.



4. Медленно сдвиньте задним ходом. Крылья начнут открываться. Убедитесь, что вокруг достаточно места для маневра. Движение назад должно быть постепенным, чтобы не повредились транспортные колеса.

⚠ ВАЖНО: Убедитесь, что движение назад происходит постепенно, чтобы не повредить транспортные колеса.

5. Опустите открытые до конца секции бороны, выдвигая цилиндры системы Auto-Fold. Кабель Auto-Fold ослабится и фиксатор Auto-fold закроется на трубе поворотного рычага.

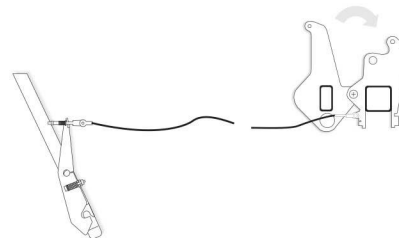

6. Если фиксатор Auto-fold еще не закрылся, сдвиньте назад еще немного. Тогда он должен защелкнуться.

⚠ ВНИМАНИЕ: Перед тем, как начать движение вперед, убедитесь, что оба фиксатора защелкнуты. В противном случае можно нанести серьезные повреждения машине.

Эксплуатация - Установка Рекомендуемого Наклона Пальцев

Здесь приведена *рекомендуемая* установка наклона пальцев, т.к. стандартной установки не существует в силу того, что оператор может регулировать наклон пальцев по своему усмотрению для достижения желаемого результата.

ПОМНИТЕ:

- Текущие настройки будут изменяться по мере износа пальцев бороны
- убедитесь, что трейлер и рама находятся строго параллельно земле (См. раздел "Регулировка Высоты").

УПЛОТНЕНИЕ ПОЧВЫ

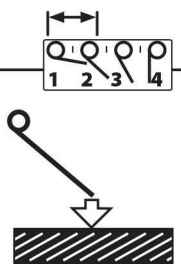

- При работе бороны АГС пружинная подъемная гидравлика находится в позиции свободного хода. Для большего уплотнения необходимо повернуть балку 8"х8" с помощью выдвижения основных подъемных цилиндров.
- Во избежание появления глубоких борозд на Вашем поле, необходимо уменьшить давление и работать на низкой скорости 5-6 миль/час.
- Если уплотнение проводится после посева, убедитесь, что посев не пострадал.
- Во избежание повреждения пальцев бороны, избегайте крутых поворотов/разворотов.

ИЗМЕЛЬЧЕНИЕ И РАСПРЕДЕЛЕНИЕ СОЛОМЫ

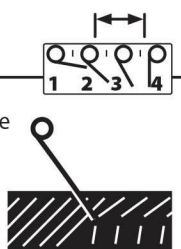

- Для наилучших результатов работайте со скоростью 10-12 миль/час.
- Образование массы соломы в секциях бороны помогает достичь максимального эффекта трения для измельчения соломы.

ТВЕРДАЯ СОЛОМА

- Измените угол положения пальцев бороны на более агрессивный градус. Это поможет удерживать солому на более долгое время, способствуя ее более равномерному распределению. **ПОМНИТЕ:** Измельчение соломы более эффективно в сухих условиях.
- При неблагоприятных условиях возможно прохождение по второму кругу. (Второй круг необходимо проходить под углом пальцев 45 градусов от первоначальной настройки).

ПОМНИТЕ:

- солома должна быть сухой.
- если машина оставляет сгустки соломы, увеличьте давление выдвижением подъемных цилиндров.

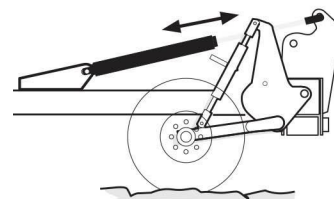

ГРАБЛЕНИЕ

ПОДГОТОВКА МАШИНЫ

- освободите концы троса auto-fold на балке 8"х8", обмотайте их вокруг рамы и соедините друг с другом (лучше всего вообще снять трос). Просто скрутив по одному болту на каждой оси, снимите оба транспортных колеса в сборе.



В ПОЛЕ

- Работайте под 45 градусов к линии посева.
- При работе с льняными остатками необходимо дополнительное давление.
- Перед тем, как сгустки соломы будут вываливаться сзади машины бесконтрольно, периодически поднимайте борону в нужных местах, чтобы сбросить накопившийся материал.

ВНЕСЕНИЕ ХИМИКАТОВ

- Увеличение давления поможет разбить корку на почве и поместить гранулы в контакт с влажной почвой.
- Избегайте накопления соломы в двух первых рядах пальцев. Это повысит равномерность распространения гранул/семян.

⚠ ВАЖНО: Всегда соблюдайте инструкции по использованию гербицидов.

- Valmar Airflow предлагает все необходимое оборудование для четкой установки его аппликатора на АГС пружинная.

Модель Valmar Airflow 3255 подходит к 50', 70' и 82' моделям АГС.

Модель 2055 может использоваться на 50' моделях АГС.

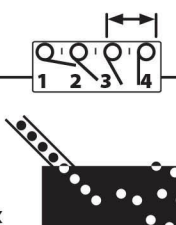

Эксплуатация - Регулировка Высоты

Если высота трейлера установлена правильно, то он будет на одном уровне с секциями бороны и ...

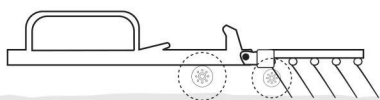

Как передние так и задние пальцы будут оказывать одинаковое давление

Если высота трейлера слишком высокая...



Передние пальцы не будут оказывать давления

Если высота трейлера слишком низкая...



Передние пальцы будут оказывать слишком большое давление

ПРИМЕЧАНИЕ: Борона АГС может иметь ручную и гидравлическую настройку. Высота трейлера и угол наклона пальцев могут настраиваться как с помощью домкратов, так и с помощью гидравлики.

НАСТРОЙКА УГЛА НАКЛОНА ПАЛЬЦЕВ

Настройку угла наклона пальцев необходимо производить в положении для работы в поле. См. раздел "Установка Рекомендуемого Наклона Пальцев" для рекомендуемой начальной установки.

Для Ручной настройки угла наклона пальцев: Используйте ручные домкраты, которые имеются на каждой секции бороны. Начните желаемую настройку с крайней секции. Установите остальные секции таким же образом.

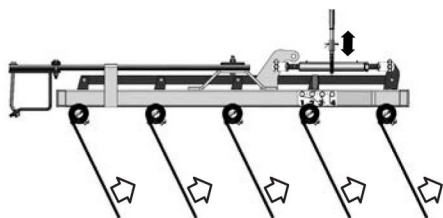

Для Гидравлической настройки угла наклона пальцев: Задвиньте перефазирующие цилиндры, чтобы поднять пальцы. Выдвиньте цилиндры, чтобы опустить пальцы.

РЕГУЛИРОВКА ВИЛКИ СЦЕПКИ

Сцепка рамы трейлера должна быть расположена параллельно земле.

Необходимо изменять высоту вилки сцепки при изменении текущих настроек высоты трейлера по мере износа пальцев бороны.

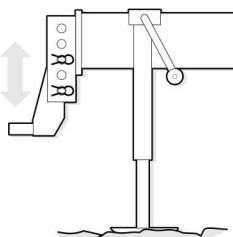

Для изменения положения вилки сцепки прицепите трактор к тележке в соответствии с инструкциями, приведенными в разделе "Сцепка/Расцепление". Отойдите назад и убедитесь, что сцепка прицепа расположена параллельно земле. Если нет, то используйте домкрат для поднятия сцепки трейлера и выравнивания его с вилкой тягового стержня. Выверните установочные болты вилки и при необходимости переместите ее вверх или вниз. Затяните установочные болты и стопорные гайки вилки. Опустите сцепку трейлера.

Отойдите назад и убедитесь, что сцепка прицепа расположена параллельно земле. Если нет, то повторите вышеперечисленные действия.

РЕГУЛИРОВКА ВЫСОТЫ ТРЕЙЛЕРА

Регулировка высоты трейлера необходима по мере износа пальцев или увеличения угла их наклона.

Регулировка высоты может производиться с помощью гидравлики или вручную с использованием двух домкратов с трещоткой, расположенных на кронштейнах колес трейлера.

Для ручной регулировки: Машина должна находиться в положении для работы в поле. Убедитесь, что необходимые настройки угла наклона пальцев установлены заранее. Установите домкраты на одном уровне с помощью ручки домкрата до требуемой высоты пальцев. Необходимо заменить пальцы или проверить их угол наклона, если рама трейлера не опускается.

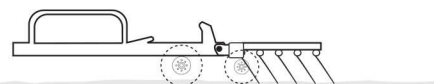
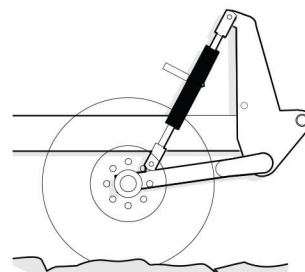

После завершения установки убедитесь, что рама трейлера находится параллельно земле. Если нет, то отрегулируйте высоту вилки сцепки. И повторите действия сначала при необходимости.

РЕГУЛИРОВКА ВЫСОТЫ БОКОВОЙ БАЛКИ

В положении машины для работы в поле высота центральной и боковых балок должна быть на одном уровне и параллельно земле. Регулировка высоты боковых балок необходима при износе пальцев, изменении их угла наклона, или изменении высоты трейлера.

Для Ручной регулировки высоты: Используйте ручной домкрат для поднятия или опускания балки боковой секции до желаемой высоты.

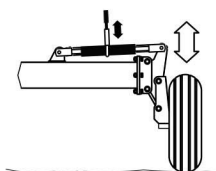

Гидравлическая регулировка так же включает регулировочный шток для точной подгонки, находящийся над креплением бокового колеса.

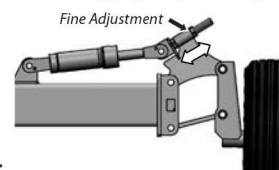

ТРАНСПОРТИРОВКА

Для транспортировки бороны выполните следующие действия:

1. Удалите из ближайшей зоны всех посторонних, особенно детей, перед началом трансформации в положение для транспортировки.
2. Используйте подъемную гидравлику для поднятия секций бороны.
3. Проедьте потихоньку вперед. Крылья должны сложиться в транспортную позицию.
4. Зафиксируйте шкворни.
5. Только модели 50': Вытащите черный штифт из основной части диагональной балки. Поверните трубу поворотного рычага назад, чтобы задвинуть ее к диагональной балке и выравнять отверстия. Установите штифт и закрепите его с помощью шлинта.

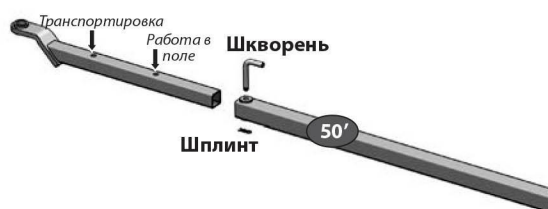

6. Очистите знак ТТС, фары и отражатели от грязи.
7. Используйте проблесковые маячки на тракторе, если это не запрещается законом.
8. Во время движения не превышайте установленный лимит скорости. Будьте особенно осторожны на поворотах и при разъезде со встречным транспортом.
9. Во избежание износа шин убедитесь, что изогнутая ось в конце каждой боковой балки перенаправлена таким образом, что задние транспортные шины расположены вертикально.

ТЕХНИКА БЕЗОПАСНОСТИ ПРИ ТРАНСПОРТИРОВКЕ

- Используйте только палец сцепного устройства с механическим блокировочным устройством и предохранительную цепь.
- Перед началом транспортировки очистите знак тихоходного транспортного средства, лампы и отражатели от грязи.
- Всегда устанавливайте на трактор проблесковые маячки.
- Во время движения не превышайте установленный лимит скорости. Будьте особенно осторожны на поворотах и при разъезде со встречным транспортом.
- Категорически запрещается провозить пассажиров в АГС пружинная во время транспортировки.



ХРАНЕНИЕ

После рабочего сезона необходимо тщательно проверить все механизмы машины. Починить или заменить все поврежденные или износившиеся части, чтобы предотвратить ненужную задержку в начале следующего сезона.

Поскольку машина в ходе рабочего сезона может использоваться в чрезвычайно неблагоприятных условиях, ее необходимо тщательно подготовить к хранению, чтобы на ней не осталось пыли, грязи, мусора и влаги.

Для подготовки машины к хранению выполните следующую процедуру:

1. Для удаления пыли, грязи, мусора и отложений вымойте всю машину с помощью шланга или мойки.
2. Осмотрите все детали на предмет наличия в них посторонних предметов. Удалите все застрявшие предметы.
3. Заполните маслом все пресс-масленки, чтобы удалить влагу из подшипников.
4. Проверьте все шланги, фитинги, линии и муфты гидравлической системы. Затяните все фитинги, крепление которых ослабло. Замените все оборванные, истертые шланги и шланги с зазубринами, а также те, которые отсоединились от обжатого конца фитинга.
5. Заретушируйте те места, где имеются сколы и царапины, чтобы предотвратить коррозию в этих местах.
6. Смажьте открытые поверхности штока гидравлического цилиндра для предотвращения коррозии.
7. Помещение для хранения должно быть сухим, чистым, с ровным полом
8. Для расцепления выполните процедуру, указанную в разделе "Сцепка/Расцепление".

ТЕХНИКА БЕЗОПАСНОСТИ ВО ВРЕМЯ ХРАНЕНИЯ

- Храните машину в закрытом от людей помещении.
- Не допускайте игр детей на машине и рядом с ней.

Техническое и Сервисное Обслуживание

СЕРВИСНОЕ ОБСЛУЖИВАНИЕ

СМАЗОЧНЫЕ МАТЕРИАЛЫ

Используйте универсальную консистентную смазку SAE с противозадирными присадками. Допускается применение универсальной консистентной смазки SAE на литиевой основе.

1. Используйте только ручной шприц для консистентной смазки.
2. Перед смазкой протирайте пресс-масленки чистой тканью во избежание попадания в нее грязи.
3. Незамедлительно ремонтируйте сломанные пресс-масленки.
4. Если заполнить пресс-масленки консистентной смазкой не удастся, снимите и тщательно прочистите их. Также очистите канал для смазки. При необходимости замените пресс-масленку.
5. Подавайте смазку в пресс-масленку до тех пор, пока смазка не начнет выступать из подшипников и втулок.

ТЕХНИКА БЕЗОПАСНОСТИ

- Необходимо заглушить двигатель, задействовать стояночный тормоз и извлечь ключ из замка зажигания перед обслуживанием, настройкой, ремонтом или техобслуживанием.
- Соблюдайте осторожность во время работы вблизи напорных линий гидравлической системы или проведения их технического обслуживания. Во время выполнения проверки шлангов или фитингов на предмет точечных утечек необходимо надевать рукавицы и защитные очки.
- Для снятия шин или работы под днищем устанавливайте раму на ремонтные подставки или опоры.

КОНТРОЛЬНЫЙ СПИСОК ДЛЯ ТЕХНИЧЕСКОГО ОБСЛУЖИВАНИЯ

Ежедневно - 8 Часов

- Утечка в Гидросистеме
- Повреждения в Шлангах
- Давление в Шинах

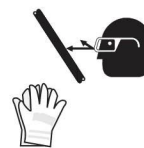

Шины Колес Трейлера:

16.5L x16.1 - 6 PLY **48 PSI** (330 kPa)

Шины Боковых Колес:

9.5L x15 - 8 PLY **60 PSI** (414 kPa)

Шины Транспорт. Колес (70', 62', 50', 30'):

9.5L x15 - 8 PLY **60 PSI** (414 kPa)

Шины Транспорт. Колес (только 82'):

11L x15 - 12 PLY **90 PSI** (620 kPa)

Еженедельно - 25 Часов

- Рабочие Узлы и Штифты
- Износ Пальцев
- Чистота Знаков Безопасности



Ежегодно - 200 Часов

- Затяжка Болтов
- Подшипники Колес
- Механизм Сцепки
- Сборка Кабеля

ЗАТЯЖКА



всех крепежей

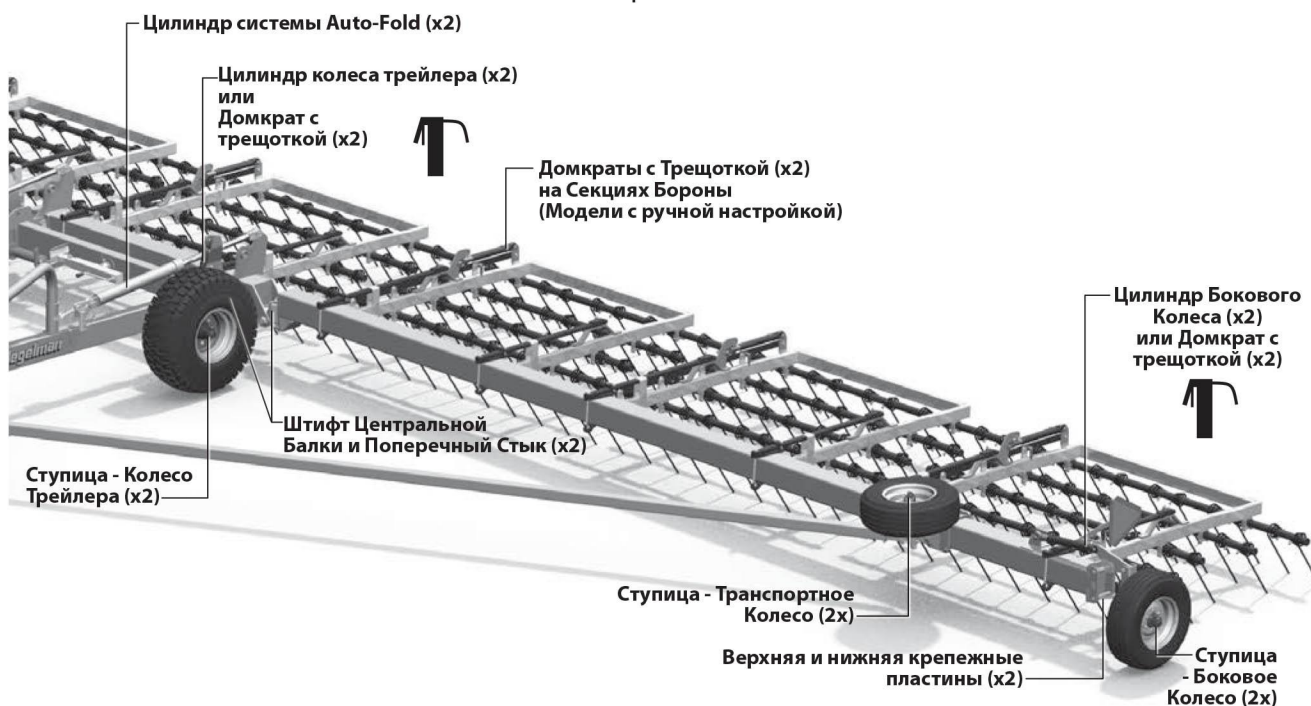

Техническое и Сервисное Обслуживание

ПРОВЕРКА МОМЕНТОВ ЗАТЯЖКИ БОЛТОВ

В таблицах ниже приведены значения моментов затяжки для болтов и винтов. Всегда затягивайте болты с указанным в таблицах моментом затяжки, если не указано иное. Периодически проверяйте затяжку болтов, сверяясь с таблицей. Заменяйте болты на аналогичные.

ЗАТЯЖКА



всех крепежей

ЗНАЧЕНИЯ МОМЕНТОВ ЗАТЯЖКИ (БРИТАНСКАЯ СИСТЕМА)

Значения моментов затяжки в дюймах
(для несмазанных соединений)

Размер	Класс прочности 5		Класс прочности 8	
	Фунто-футы (Нм)		Фунто-футы (Нм)	
1/4 дюйма	9 (12)	12.5 (17)		
5/16 дюйма	18 (25)	26 (35)		
3/8 дюйма	33 (44)	46 (63)		
7/16 дюйма	52 (70)	75 (100)		
1/2 дюйма	80 (110)	115 (150)		
9/16 дюйма	115 (155)	160 (225)		
5/8 дюйма	160 (215)	225 (300)		
3/4 дюйма	280 (375)	400 (550)		
7/8 дюйма	450 (625)	650 (875)		
1 дюйм	675 (925)	975 (1300)		

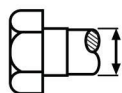

SAE-2



SAE-5



SAE-8

ЗНАЧЕНИЯ МОМЕНТОВ ЗАТЯЖКИ (МЕТРИЧЕСКАЯ СИСТЕМА)

Метрические значения моментов затяжки
(для несмазанных соединений)

Размер	Класс прочности 8.8		Класс прочности 10.9	
	Фунто-футы (Нм)		Фунто-футы (Нм)	
M6	8.5 (11)	12 (17)		
M8	20 (28)	30 (40)		
M10	40 (55)	60 (80)		
M12	70 (95)	105 (140)		
M14	110 (150)	165 (225)		
M16	175 (240)	255 (360)		
M18	250 (330)	350 (475)		
M20	350 (475)	500 (675)		
M22	475 (650)	675 (925)		
M24	600 (825)	850 (1150)		



8.8



10.9



10.9

МОМЕНТ ЗАТЯЖКИ ГИДРАВЛИЧЕСКОГО ФИТТИНГА

ЗАТЯЖКА РАЗВАЛЬЦОВАННОЙ ТРУБОПРОВОДНОЙ АРМАТУРЫ*

1. Проверьте развальцовку и седло на предмет повреждений, которые могут вызвать утечку.
2. Перед затяжкой выровняйте трубопровод и фитинг.
3. Нанесите масло в месте соединения и вручную затяните стяжную гайку.
4. Во избежание изгибания трубопроводов используйте два гаечных ключа. Удерживая одним ключом патрубков, затяните вторым ключом стяжную гайку до указанного момента затяжки.

Момент Затяжки Гидравлического Фиттинга*

Размер (дюйм)	Фунто-футы (Нм)
1/2	34 (46)
3/4	75 (100)
7/8	90 (122)

* Значения моментов затяжки приводятся для смазанных соединений, например для повторной сборки.

ЗНАЧЕНИЯ ДЕТАЛЕЙ КРЕПЕЖЕЙ/ШЛАНГОВ

Если не указано иначе:



- Все соединения - Шестиугольные головки, болты с квадратной шейкой GR5 UNC (в дюймах) или P8.8 (метрич.)
- Шланги - 3/8 концы в комплекте с 3/4 JIC охватывающее шарнирное соединение.

РЕМОНТ СТУПИЦЫ КОЛЕСА



СТАНДАРТНЫЕ КОМПОНЕНТЫ КОЛЕСА И СТУПИЦЫ

СБОРКА

1. Если кольца необходимо заменить, устанавливайте их в ступицу осторожно и равномерно до тех пор, пока они не будут полностью запрессованы.
2. Нанесите на внутреннюю поверхность ступицы толстый слой консистентной смазки. Набейте смазкой кольца подшипников.
3. Установите пылезащитное уплотнение, как показано на рисунке, а затем внутреннее кольцо.
4. Установите ступицу на вал и заполните окружающую полость смазкой.
5. Соберите внешнее кольцо с шайбой и гайкой.
6. Затягивайте гайку, вращая ступицу до тех пор, пока не будет чувствоваться легкое сопротивление.
7. Поверните гайку приблизительно на 1/4 оборота назад, чтобы выровнять отверстие для шплинта с пазами на гайке. Примечание: Ступица должна свободно вращаться. Если этого не происходит, повторите шаг 6.
8. Установите шплинт и согните лапки в стороны вверх гайки.
9. Наполовину заполните пылезащитный колпачок консистентной смазкой и осторожно постучите по нему, чтобы установить его в нужное положение.
10. Набивайте в ступицу смазку через пресс-масленку до тех пор, пока смазка не будет выступать из пылезащитного уплотнения.

МОМЕНТ ЗАТЯЖКИ БОЛТОВ КОЛЕСА

1. Рекомендуемый момент затяжки - 80-90 фунто-футов.
2. При присоединении колеса затяните болты согласно этому значению. Проверьте еще раз после примерно 500 оборотов и затяните до нужного момента.
3. Проверяйте болты дважды в год для обеспечения необходимого момента затяжки.

ПРОВЕРКА ДАВЛЕНИЯ В ШИНАХ

Колеса Трейлера:

16.5L x16.1 - 6 PLY **48 PSI** (330 kPa)

Боковые Колеса:

9.5L x15 - 8 PLY **60 PSI** (414 kPa)

Транспортные Колеса (70', 62', 50', 30'):

9.5L x15 - 8 PLY **60 PSI** (414 kPa)

Транспортные колеса (только для 82'):

11L x15 - 12 PLY **90 PSI** (620 kPa)

Техническое и Сервисное Обслуживание

РЕМОНТ ГИДРАВЛИЧЕСКОГО ЦИЛИНДРА

В случае необходимости ремонта цилиндра очистите его, отсоедините шланги и вставьте в отверстия заглушки перед снятием цилиндра.

ПРИМЕЧАНИЕ: В продаже могут иметься восстановленные цилиндры в сборе. Для получения дополнительной информации обратитесь к своему дилеру.

РАЗБОРКА

1. Ослабьте стопорное кольцо и отверните торцевую крышку.
2. Осторожно извлеките поршень, шток и крышку.
3. Отсоедините поршень от штока, отвернув стопорную гайку.

ПРИМЕЧАНИЕ. НЕ ЗАЖИМАЙТЕ шток за хромированную поверхность.

4. Сдвиньте торцевую крышку и снимите ее.
5. Снимите уплотнения и осмотрите детали на предмет повреждений.
6. Установите новые уплотнения и замените поврежденные детали новыми.

СБОРКА

1. Установите все детали, начиная со штока и заканчивая торцевой крышкой.
2. Закрепите поршень на штоке с помощью стопорной гайки.
Момент затяжки: 225 фунто-футов (305 Нм).
3. Осторожно зажмите корпус цилиндра в тиски и вставьте в него шток с поршнем, слегка покачивая их из стороны в сторону.
4. Полностью наверните стопорное кольцо на гильзу цилиндра.
5. Поверните торцевую крышку, чтобы она соприкасалась со стопорным кольцом, затем сместите ее назад для выравнивания отверстий.
6. Затяните стопорное кольцо на торцевой крышке с помощью пуансона и молотка.

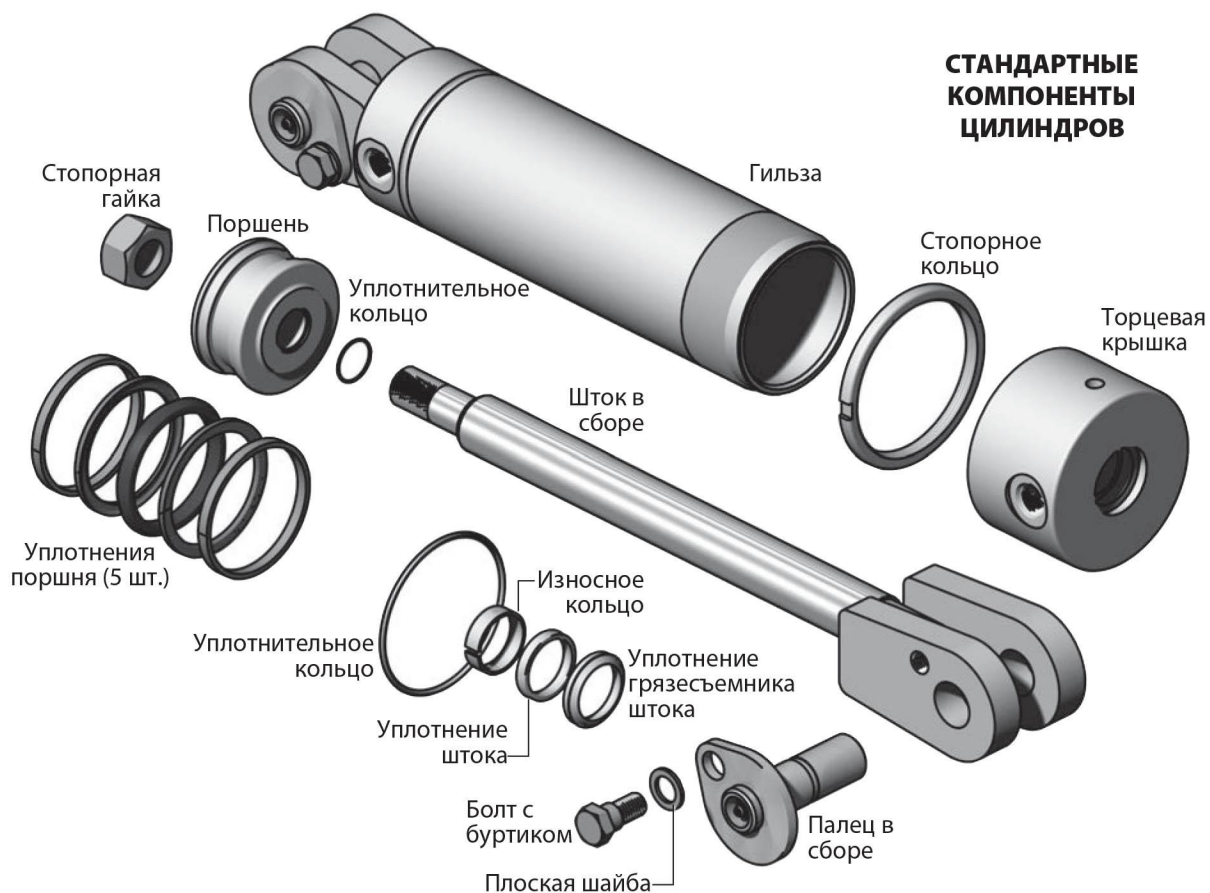

Техническое и Сервисное Обслуживание - Замена Пальцев

ЗАМЕНА ПАЛЬЦЕВ

ПРИМЕЧАНИЕ: Замените пальцы при износе до 16 инчей или меньше. Замену пальцев необходимо производить в транспортном положении или в положении бороны для работы в поле.

ПРИМЕЧАНИЕ: Избегайте замены одного пальца, если только износ не минимальный. Заменяйте пальцы по-возможности одновременно, чтобы износ был одинаковый на всех частях. При граблении, например, передний ряд будет подвержен наибольшему износу. В таком случае замените пальцы на передней трубе. Проверьте, чтобы износ на остальных пальцах был минимальным.

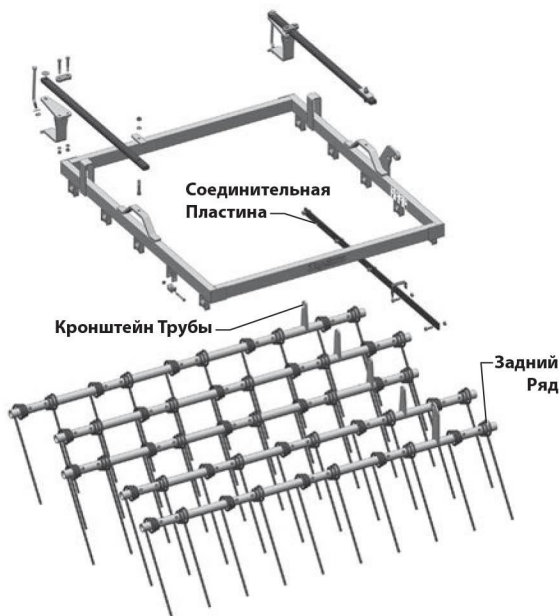

РАЗБОРКА:

Следуйте инструкциям, работая над каждой трубой по-отдельности, или маркируйте трубы перед демонтажом, что бы не перепутать их.

1. Отверните болт, соединяющий соединительную пластину с кронштейном, чтобы труба могла свободно вращаться.
2. Выньте штифт из нижней части домкрата/цилиндра, если вы заменяете задний ряд пальцев. (Не показано)
3. Выньте болты и прокладку для трубы из боковых крепежей рамы. Труба выпадет.
4. Выкрутите крепежные болты пальцев (начинайте с краев и продвигайтесь к середине)
5. Снимите пальцы с трубы.

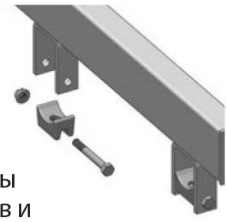

СБОРКА:

1. Наденьте пальцы на трубу. (Убедитесь, чтобы все они были установлены в одном направлении).
2. Болты должны быть расположены между пальцами, как показано на схеме. Зафиксируйте их болтами с гайками.
3. Расположите трубу между боковыми крепежами рамы, кронштейн должен находиться на внешней стороне рамы. Установите прокладку для трубы и болт, зафиксируйте гайкой. Убедитесь, что труба свободно вращается при затяжке.

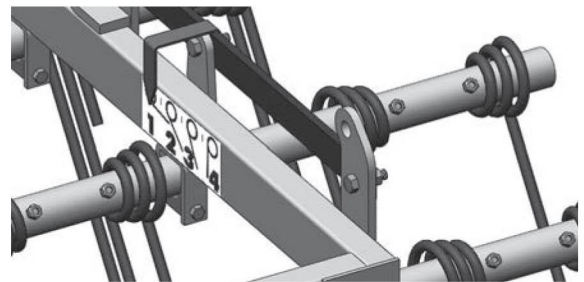

4. Совместите отверстия для болтов соединительной пластины с отверстиями в кронштейнах, зафиксируйте болтом и гайкой.
5. Задний ряд: Совместите нижнюю часть домкрата/цилиндра с кронштейном, установите соединительный штифт. Закрепите зажимом. (Не показано)
6. См. раздел Регулировки для соответствующей настройки.

Техническое и Сервисное Обслуживание

РЕГУЛИРОВКА ФИКСАТОРА AUTOFOLD

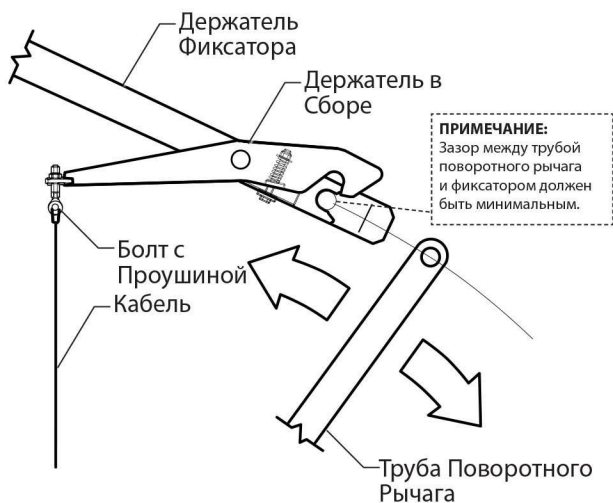

После определенного периода работы трос растягивается и фиксатор не открывается, чтобы освободить поворотный рычаг.

Чтобы его отрегулировать, проведите крылья бороны в раскрытое положение, но секции бороны при этом должны находиться вертикально (транспортное положение). Затяните гайку болта проушины таким образом, чтобы образовался зазор между поворотным рычагом и фиксатором.

Для проверки: Вытащите основную часть диагональной балки из трубы поворотного рычага и продвиньте трубу вперед, чтобы проверить зазор. Либо следуйте указаниям для трансформации машины в положение для работы в поле.

Повторите процедуру регулировки по необходимости.

СИСТЕМА ПЕРЕФАЗИРУЮЩИХ ЦИЛИНДРОВ - УГОЛ НАКЛОНА ПАЛЬЦЕВ

Синхронизированная работа двух и более гидравлических цилиндров в несбалансированных полевых условиях может быть достигнута при присоединении смежных цилиндров одинакового объема друг с другом в местах, где вытесненная жидкость равномерно и одновременно приводит в действие каждый цилиндр в системе.

Так как объемы цилиндров не могут быть абсолютно идентичными, то пропускное отверстие, обеспечивающее это за счет равномерного распределения жидкости с дозированным ее заполнением (или отводом). Жидкость проходит через уплотнитель поршня к следующему смежному цилиндру в системе.

Это обеспечивает одинаковое состояние всех цилиндров системы. При складывании (раскладывании) цилиндров уплотнение, создающее вакуум, приводит к их синхронизированной работе. (Для обеспечения оптимальной работы системы из нее необходимо удалить излишний воздух).

НАКЛЕЙКИ И ОТРАЖАТЕЛИ

Рама трейлера

- 142383 - Осторожно, 6 Пунктов (1)
- 142368 - Важно - Установить Штифт (2)
- 142008 - «АЗСМ» - 6" x 25-3/4" (2)
- 143162 - Держатель Руководства (1)
- 142279 - Отражатель Желтый - 3-1/4" (2)

Держатель системы Auto-fold

- 142439 - Важно! Сдавать Назад Равномерно (2)
- 142280 - Отражатель Красный 6-1/4" (2)
- 142279 - Отражатель Желтый - 3-1/4" (2)

Рама секции бороны

- 142010 - «АЗСМ», 2-3/4" x 12" (1)

Устранение Возможных Неполадок

УСТРАНЕНИЕ ВОЗМОЖНЫХ НЕПОЛАДОК

В этом разделе перечислены некоторые проблемы, их возможные причины и способы устранения. Если вы столкнулись с проблемой, которую сложно решить даже после прочтения этой секции, вам следует обратиться к вашему дилеру или дистрибьютеру. При обращении держите руководство под рукой и сообщите дилеру серийный номер машины.

Проблема	Возможная Причина	Способ Устранения
Гидравлика опускается во время работы	Утечка в гидросистеме трактора	Для проверки поднять секции до половины, затем отсоединить от системы трактора. Проследите, продолжают ли опускаться цилиндры.
	Поврежден шланг или ослабло соединение	Найдите утечку, пользуясь бумагой (не рукой). Произведите необходимый ремонт.
	Протекает гидроцилиндр	Замените уплотнители или прочие поврежденные части.
Секции бороны поднимаются слишком медленно	Давление в системе трактора ниже требуемого уровня	Проверьте давление, оно должно быть 2500 psi.
	Ограничение подачи в шланге	Отсоедините и продуйте линии сжатым воздухом.
	Внешняя утечка	Устраните повреждение.
Накопление масла на штоке цилиндра	Протекает гидроцилиндр	Замените уплотнители или прочие поврежденные части.
	Масло просачивается через уплотнители	Немного масла допустимо, но при серьезной утечке замените уплотнитель.
Фиксатор системы Auto-Fold не закрывается в положении для работы в поле	Держатель фиксатора на раме трейлера отошел назад	В положении для работы в поле и с поднятыми секциями отрегулируйте положение держателя фиксатора так, чтобы он правильно взаимодействовал с трубой поворотного рычага.
Фиксатор системы Auto-Fold не закрывается в положении для транспортировки	Трос застрял или порвался	Натяните или замените.
Машина раскрывается недостаточно быстро	Транспортное колесо находится в транспортном положении	Переставьте транспортное колесо в полевое положение вращением гнутой оси пока колесо не накренится.
Система Auto-Fold открывается преждевременно	Крепление фиксатора на трубе поворотного рычага слишком ослаблено	Держатель фиксатора на раме трейлера переместился вперед. Переместите его назад в прежнее положение.

Обзор

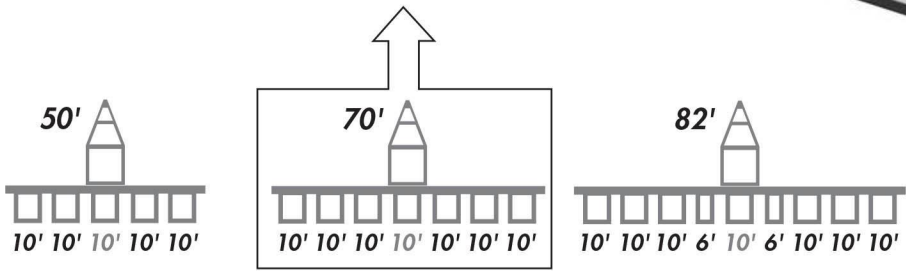
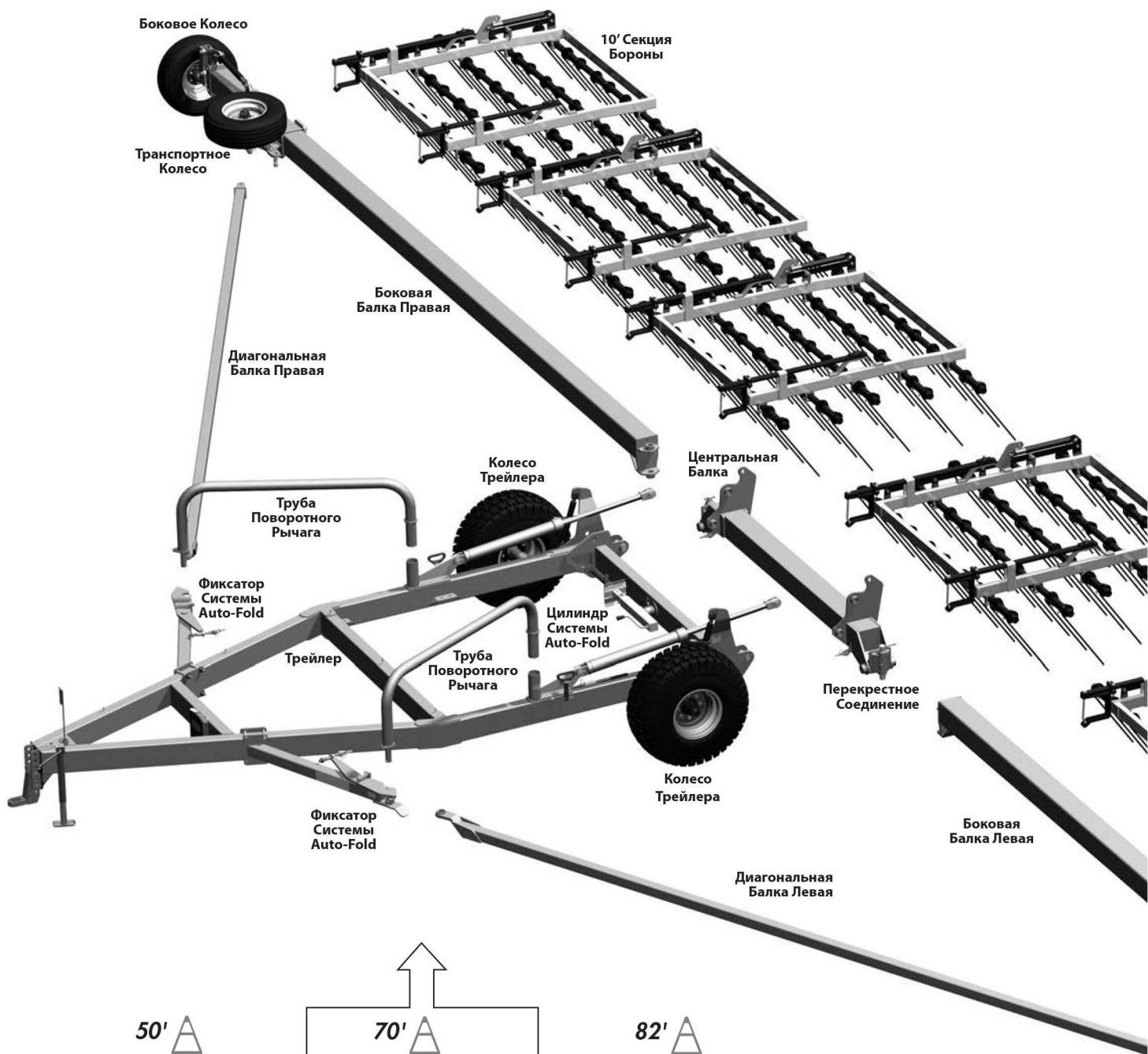

Опции для Ручной Настройки

Раздел Описания Запасных Частей

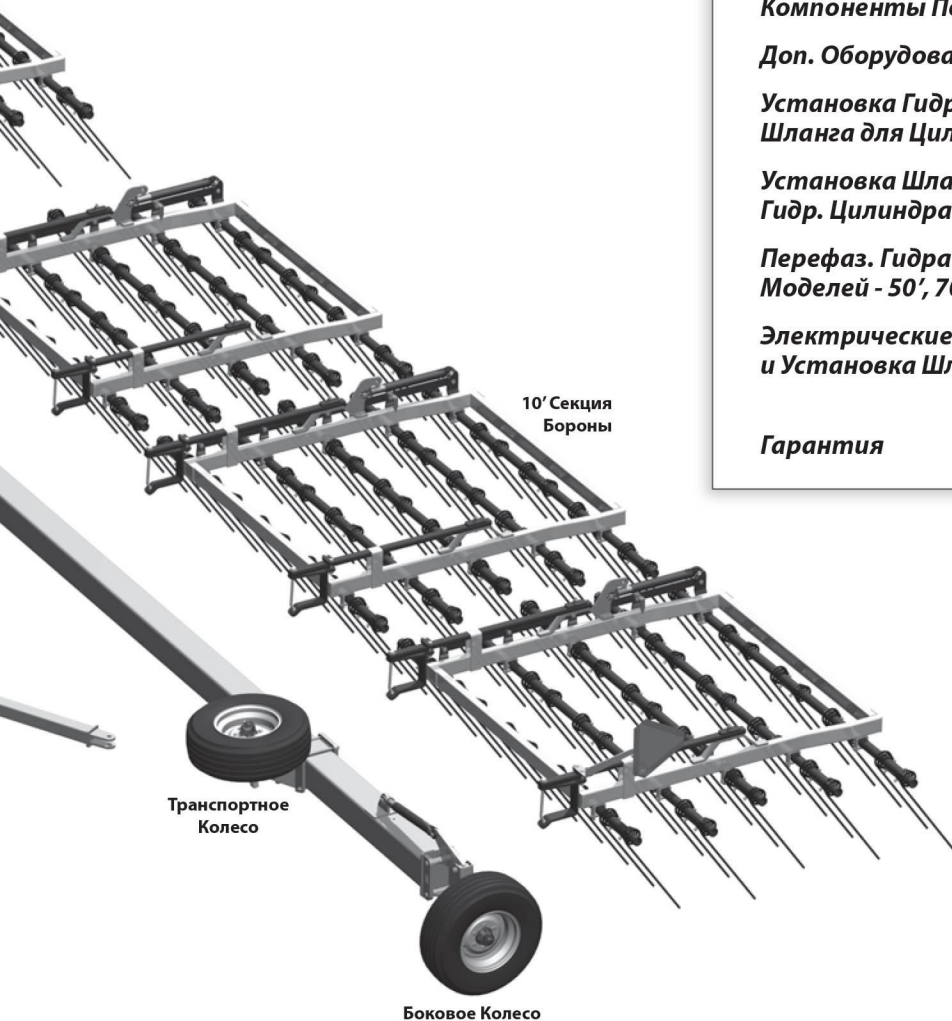

Обзор	20-21
Боковые и Диагональные Балки	22
Компоненты Трейлера и Цилиндр Auto-Fold	23-24
Компоненты Фиксатора Системы Auto-Fold	25
Компоненты Колеса Трейлера и Цилиндр	26
Компоненты Сцепки Центральной Балки	27
Транспортное Колесо и Крепления Диаг. Балки	28
Компоненты Транспортного Колеса	29
Компоненты Бокового Колеса и Цилиндр	30-32
Секции и Компоненты Борона	32-34
Компоненты Перефазирующего Цилиндра	35
Доп. Оборудование - Платформа Valmar	35
Установка Гидравлического Шланга для Цилиндра Системы Auto-Fold	36
Установка Шланга Подъемного Гидр. Цилиндра (Опция)	37
Перефаз. Гидравлика для Моделей - 50', 70' & 82' (Опция)	38
Электрические Компоненты и Установка Шлангов	40
Гарантия	41

ПРИМЕЧАНИЕ: Установка высоты трейлера и угла наклона пальцев борона АГС пружинная может осуществляться вручную (стандарт) или с помощью гидравлики (опция). Гидравлическая система Auto-Fold стандартна на всех моделях.



ВАЖНО:
ОЗНАКОМЬТЕСЬ С РУКОВОДСТВОМ

Боковые и Диагональные Балки

БАЛКА КРЫЛА (по спецификации модели)

- 244385 – Балка Крыла, модель 82 фута (2)
- 243302 – Балка Крыла, модель 70 футов (2)
- 243295 – Балка Крыла, модель 50 футов (2)

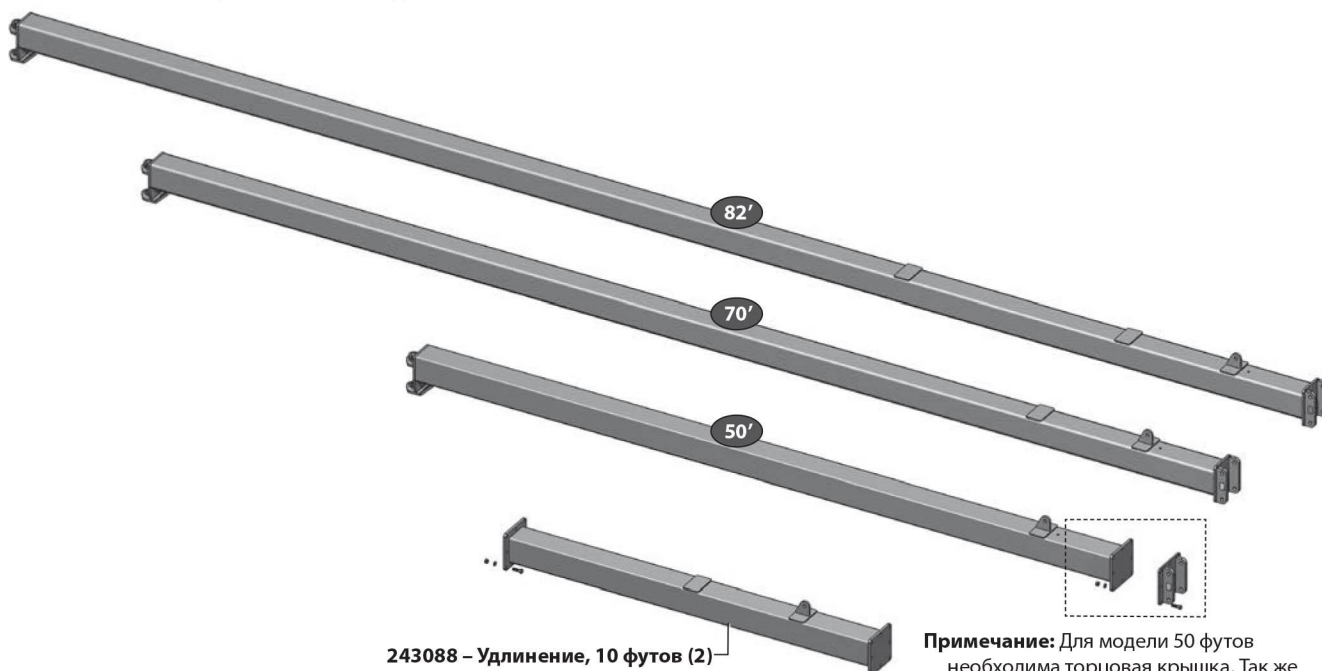

243088 – Удлинение, 10 футов (2)
 (Необходимо дополнительное монтажное оборудование, так же как для торцевой крышки бокового колеса – смотрите примечание)

Примечание: Для модели 50 футов необходима торцевая крышка. Так же возможно приобретение 10 футового удлинения для присоединения в этом же месте.

ДИАГОНАЛЬНАЯ БАЛКА (по спецификации модели)

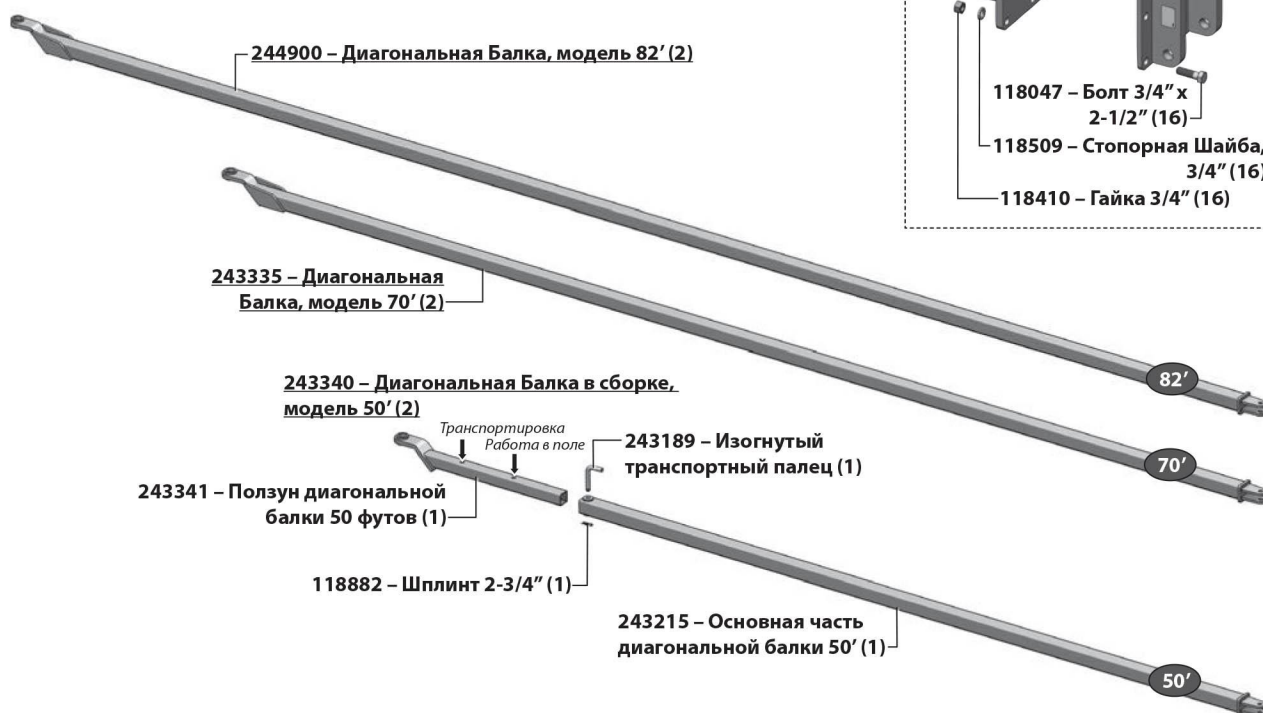

244900 – Диагональная Балка, модель 82' (2)

243335 – Диагональная Балка, модель 70' (2)

243340 – Диагональная Балка в сборке, модель 50' (2)

243341 – Ползун диагональной балки 50 футов (1)

118882 – Шплинт 2-3/4" (1)

Транспортировка
Работа в поле

243189 – Изогнутый транспортный палец (1)

243215 – Основная часть диагональной балки 50' (1)

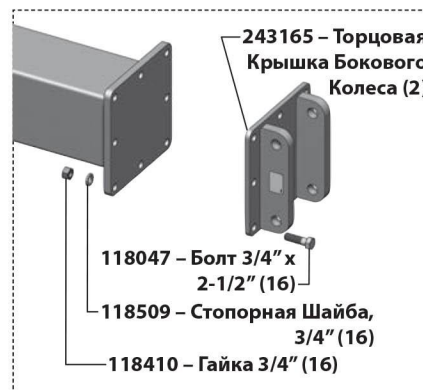

243165 – Торцевая Крышка Бокового Колеса (2)

118047 – Болт 3/4" x 2-1/2" (16)

118509 – Стопорная Шайба, 3/4" (16)

118410 – Гайка 3/4" (16)

Компоненты Трейлера

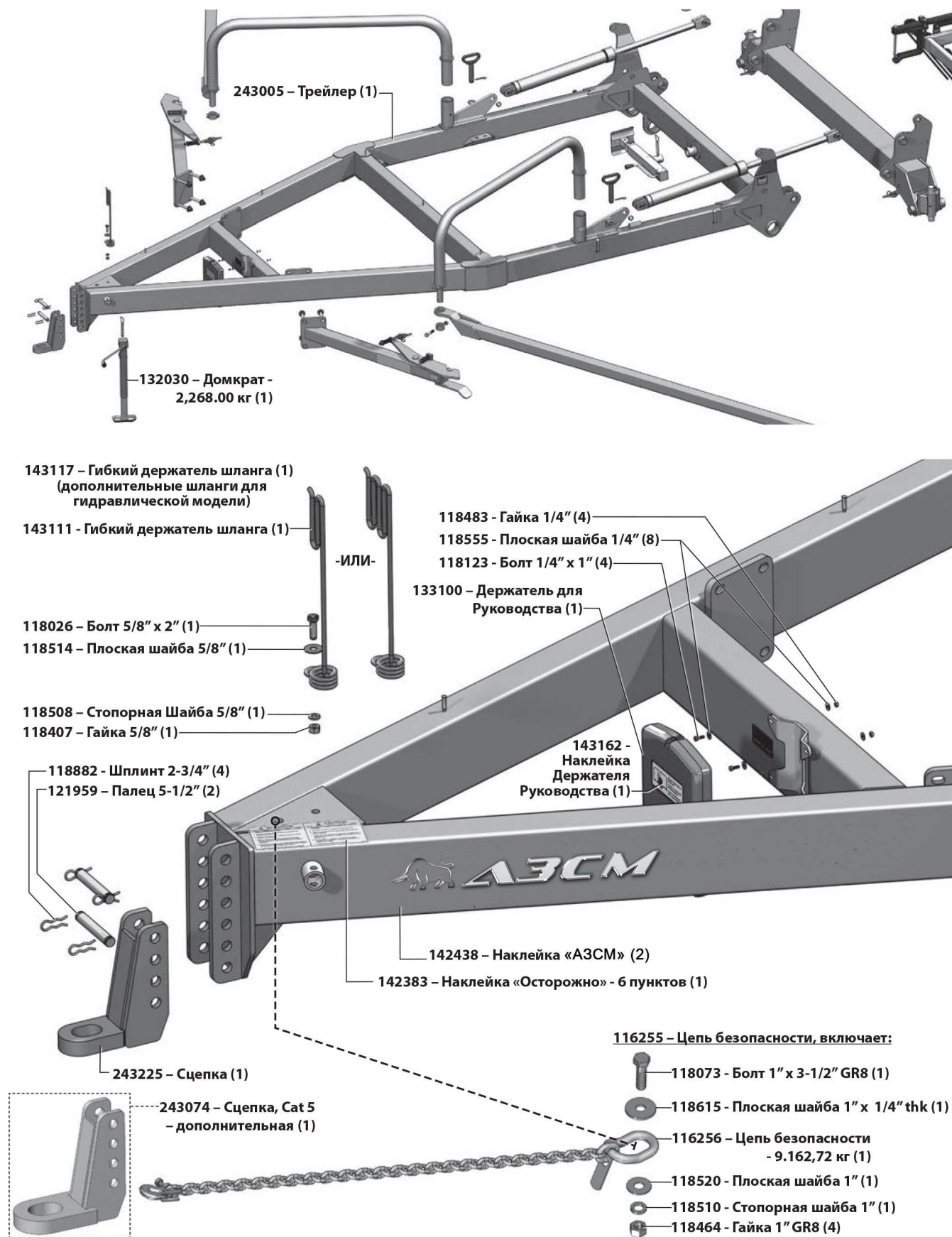

Компоненты Трейлера и Цилиндр Системы Auto-Fold

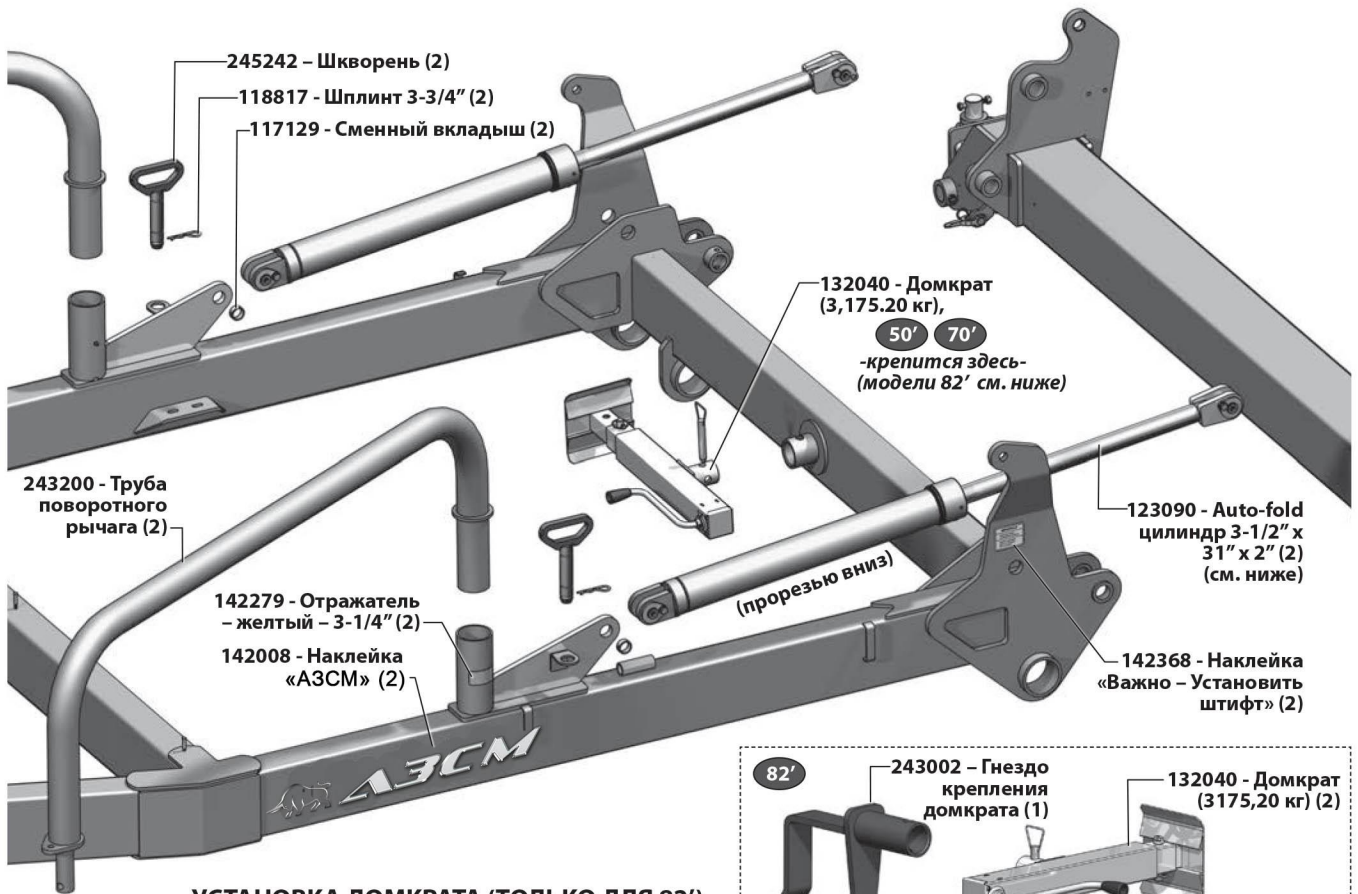

УСТАНОВКА ДОМКРАТА (ТОЛЬКО ДЛЯ 82')

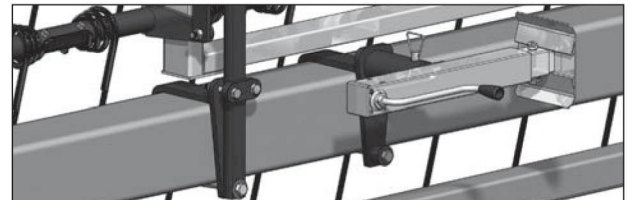
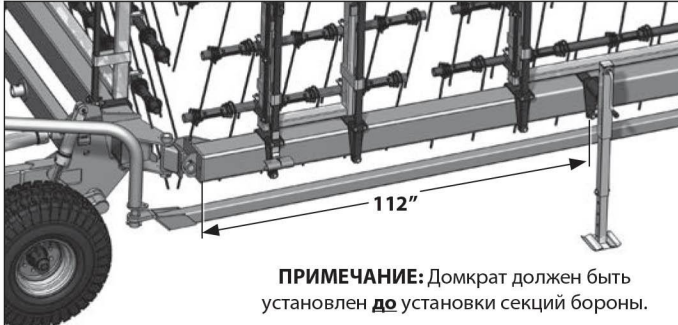

AUTO-FOLD ЦИЛИНДР

123090 - Цилиндр «Monarch» - 3-1/2" x 31" x 2"



Фиксатор системы Auto-Fold

- Вставьте трубу поворотного рычага в патрубок.
- Поверните трубу вперед так, чтобы она соединилась с центром выреза в фиксаторе.
- Возможно, вам нужно будет подвигать рычаг фиксатора взад-вперед, чтобы совпали отверстия для болтов.
- Поворотный рычаг должен касаться изогнутой пластины ввода-вывода (рампы) хотя бы в середине ее изогнутой части. Если он не касается рампы в необходимой точке, оттяните его вверх с помощью мостового крана и проверьте снова.

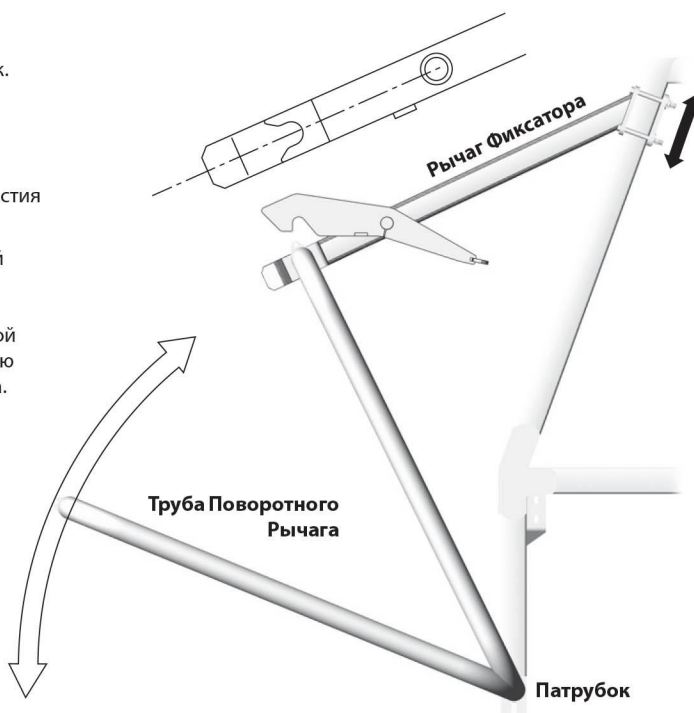

КОМПОНЕНТЫ ФИКСАТОРА СИСТЕМЫ AUTO-FOLD (на рисунке левая сторона)

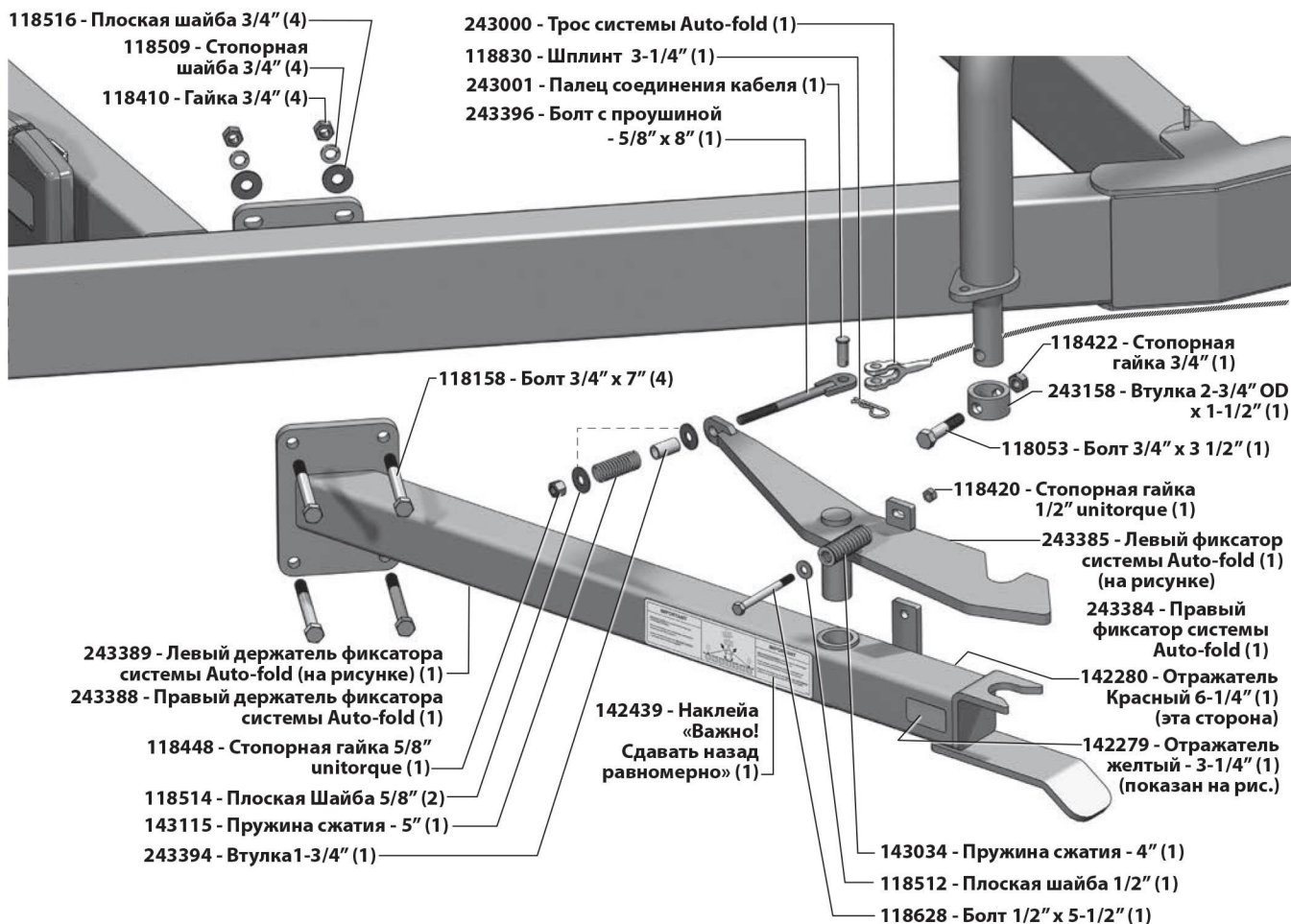

Компоненты Колеса Трейлера и Цилиндр

КОМПОНЕНТЫ КОЛЕСА (на рисунке левая сторона)

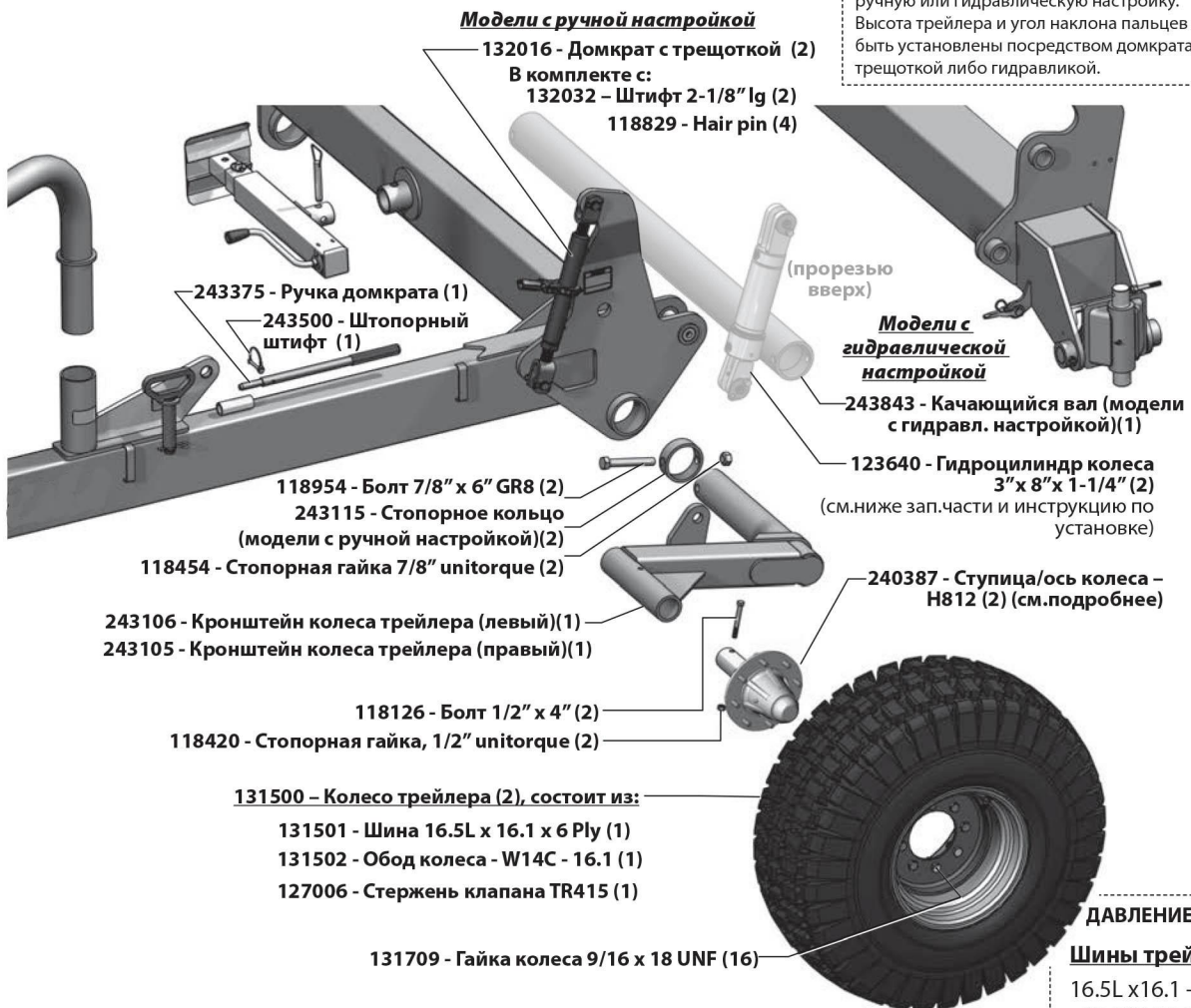

ЦИЛИНДР КОЛЕСА ТРЕЙЛЕРА

123640 - Цилиндр «Monarch» - 3" x 8" x 1-1/4"

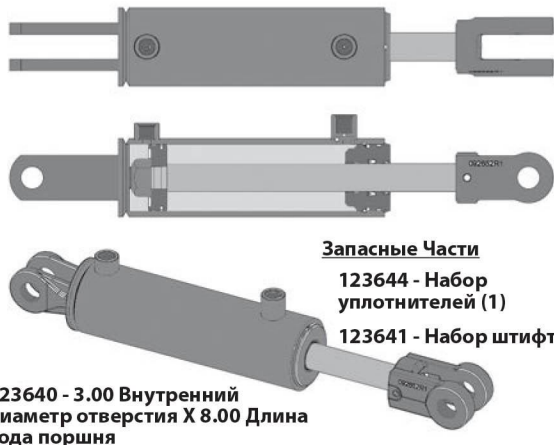

ЦИЛИНДР КОЛЕСА ТРЕЙЛЕРА – ПРОКЛАДОЧНЫЕ ШАЙБЫ

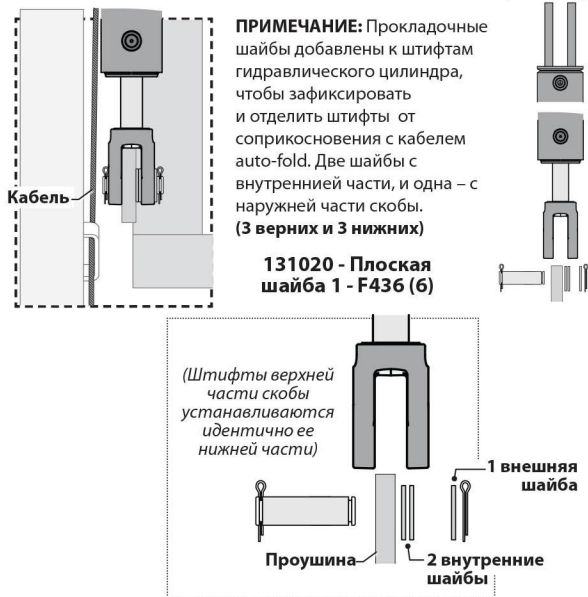

Ось Колеса Трейлера и Сцепка Центральной Балки

240387 – СТУПИЦА/ОСЬ КОЛЕСА ТРЕЙЛЕРА В СБОРКЕ – Н812

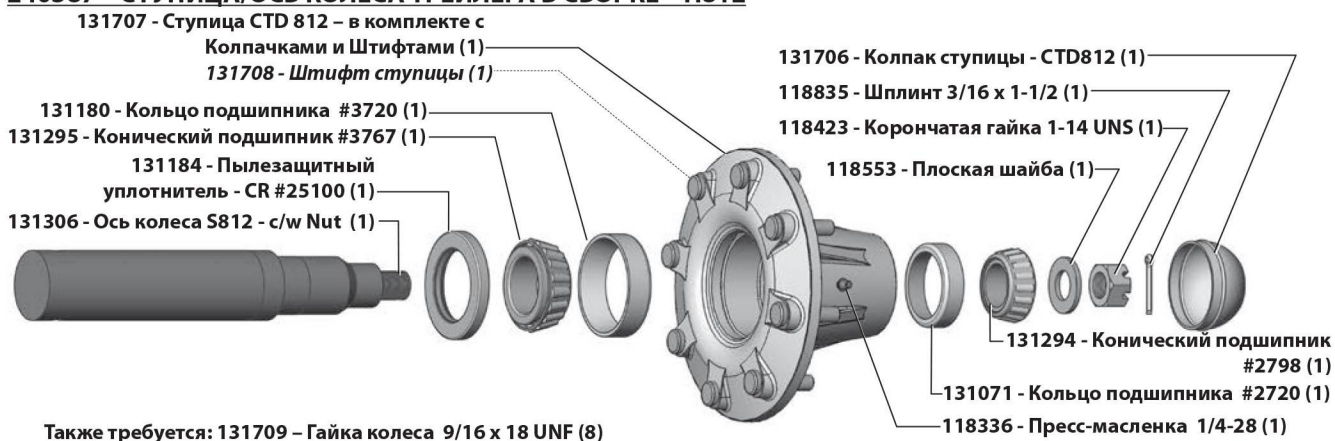

КОМПОНЕНТЫ СЦЕПКИ ЦЕНТРАЛЬНОЙ БАЛКИ (На Рисунке Левая Сторона)

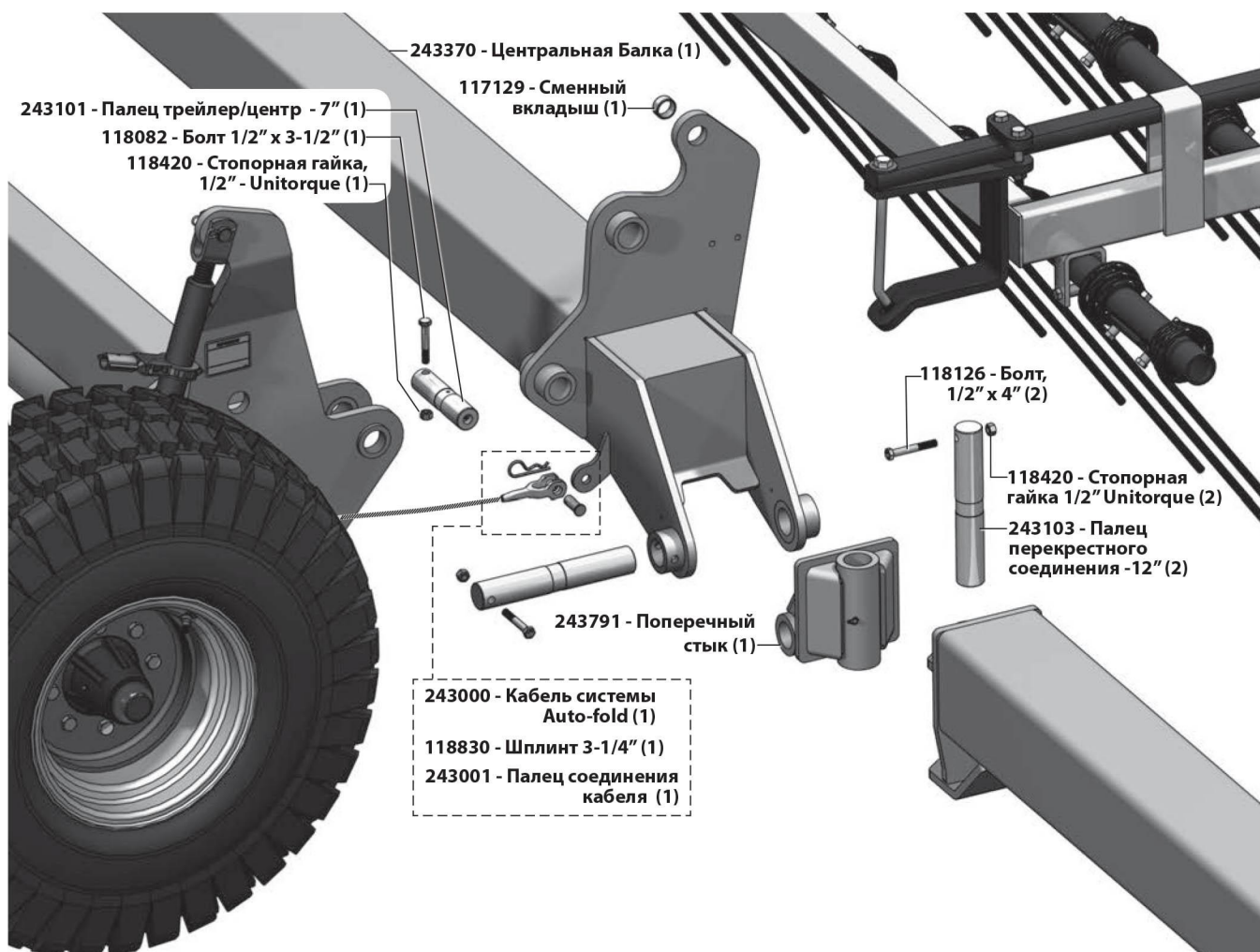

Транспортное Колесо и Крепления Диагональной Балки

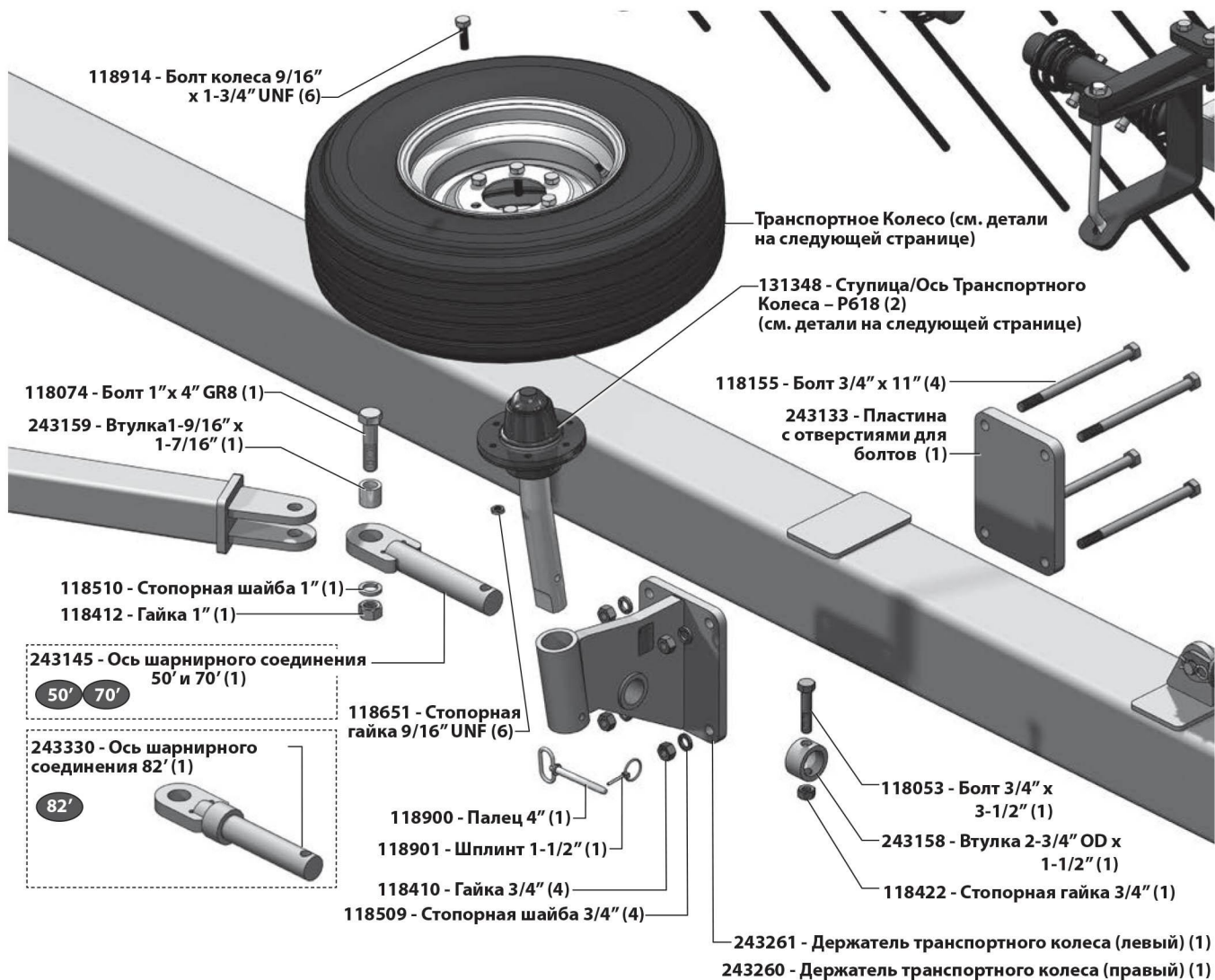

Компоненты Транспортного Колеса

ТРАНСПОРТНОЕ КОЛЕСО В СБОРКЕ

50' 70'

131509 - Транспортное Колесо в сборке (2)
50' и 70' в комплекте с:

- 131510 - Шина 9.5L x 15 - 8 PLY (1)
- 131001 - Обод на 6 болтов - 15 (1)
- 127006 - Стержень клапана (1)

82'

131600 - Транспортное Колесо в сборке (Только Для Машин 82') (2)
в комплекте с:

- 131601 - Шина 11L x 15 FI - 12 PLY (1)
- 131001 - Обод на 6 болтов - 15 (1)
- 127006 - Стержень клапана (1)

ДАВЛЕНИЕ В ШИНАХ

Транспортная Шина (50' и 70'):

9.5L x 15 - 8 PLY **60 PSI** (414 kPa)

Транспортная Шина (82'):

11L x 15 - 12 PLY **90 PSI** (620 kPa)



СТУПИЦА/ОСЬ ТРАНСПОРТНОГО КОЛЕСА В СБОРКЕ

131348 - Ступица/Ось Транспортного Колеса в сборке - H618



Компоненты Бокового Колеса

БОКОВОЕ КОЛЕСО В СБОРКЕ (На рисунке левая сторона)

Модели с Ручной Настройкой

132023 - Домкрат - 10" (не показан на рисунке

- или - те же штифты/установка)

132065 - Домкрат с трещеткой

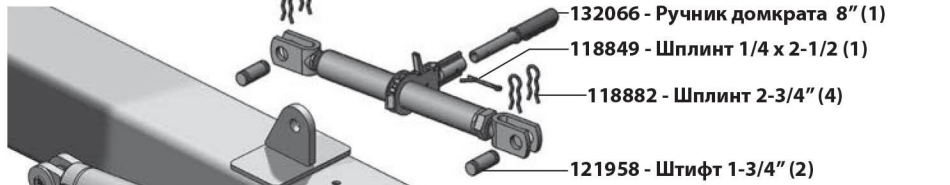

(прорезью
вниз)

Модели с Гидравлической Настройкой

123639 - Цилиндр бокового колеса - 2-3/4" x 8" x 1-1/4" (1) (см. ниже)

243186 - Палец 8-1/8" (2)

243164 - Стопорное кольцо (4)

244760 - Верхний крепеж бокового колеса (1) (для моделей с гидравлической настройкой)



ИЛИ

243164 - Стопорное кольцо (4)

243187 - Штифт 4-5/8" (2)

244760 - Верхний крепеж бокового колеса (1) (для моделей с гидравлической настройкой)



ПРИМЕЧАНИЕ: Борона АГС может иметь ручную или гидравлическую настройку. Высота трейлера и угол наклона пальцев могут быть установлены посредством домкрата с трещеткой либо гидравликой.

БОКОВОЕ КОЛЕСО В СБОРКЕ

131062 - Транспортное колесо (2)

в комплекте с:

127003 - Шина 9.5L x 15 - 6 PLY (1)

131001 - Обод на 6 болтов - 15 (1)

127006 - Стержень клапана (1)

131509 - Транспортное колесо (альтернативный вариант) (2)

в комплекте с:

131510 - Шина 9.5L x 15 - 8 PLY (1)

131001 - Обод на 6 болтов - 15 (1)

127006 - Стержень клапана (1)

Давление в Боковой Шине:

9.5L x 15 - 8 PLY
60 PSI (414 kPa)



ЦИЛИНДР БОКОВОГО КОЛЕСА

123639 - Цилиндр «Monarch» - 2-3/4" x 8" x 1-1/4"



Запасные Части

123651 - Набор уплотнителей (1)

123641 - Набор штифтов (1)

123639 - 2.75 Внутренний диаметр отверстия X 8.00 Длина хода поршня

Компоненты Бокового Колеса

КОМПОНЕНТЫ БОКОВОГО КОЛЕСА

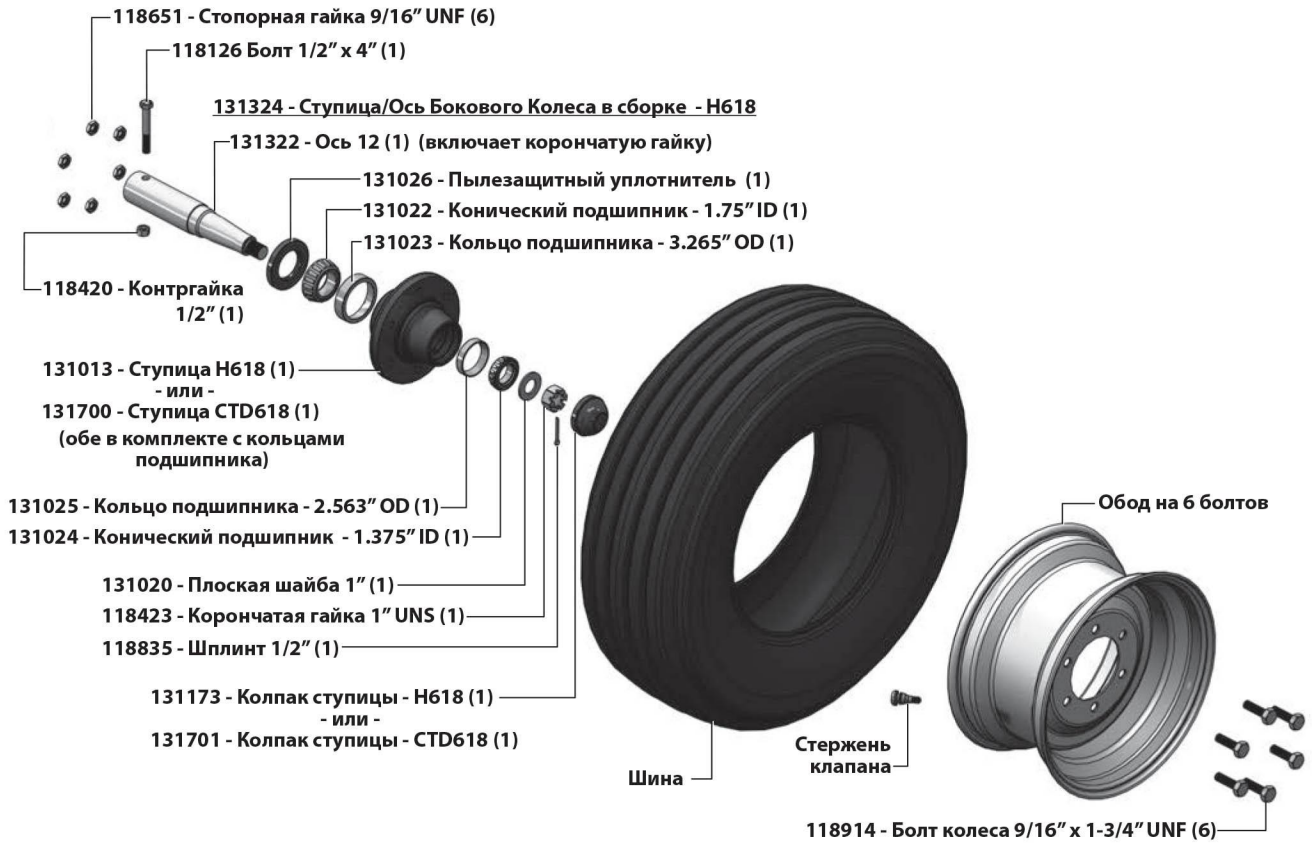

Предупредительный Знак (Расположен Слева)

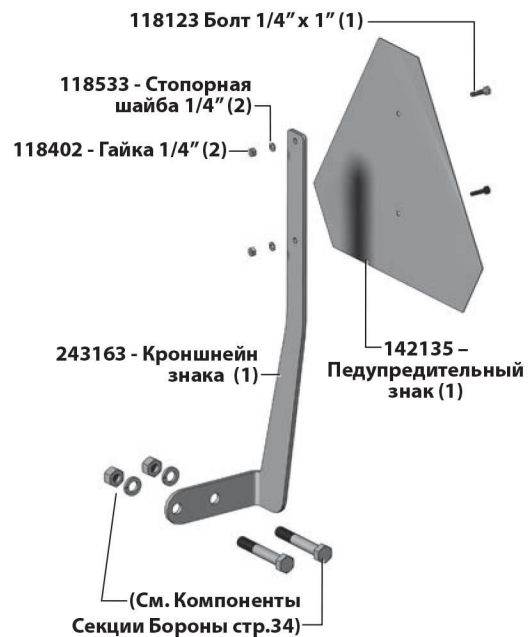
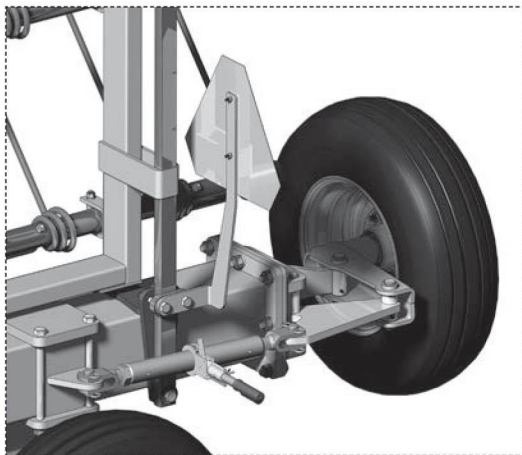

Секции и Компоненты Бороны

СХЕМА СЕКЦИЙ БОРОНЫ

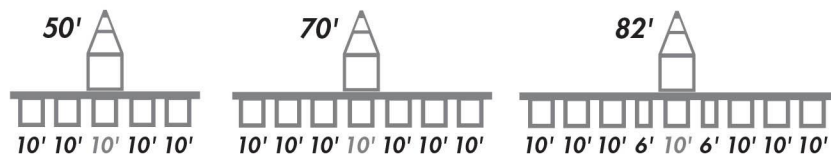

Стандартное Расстояние Между пальцами

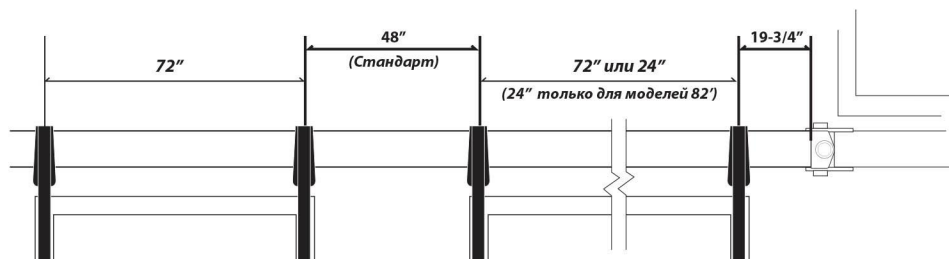

10' СЕКЦИЯ БОРОНЫ В СБОРЕ

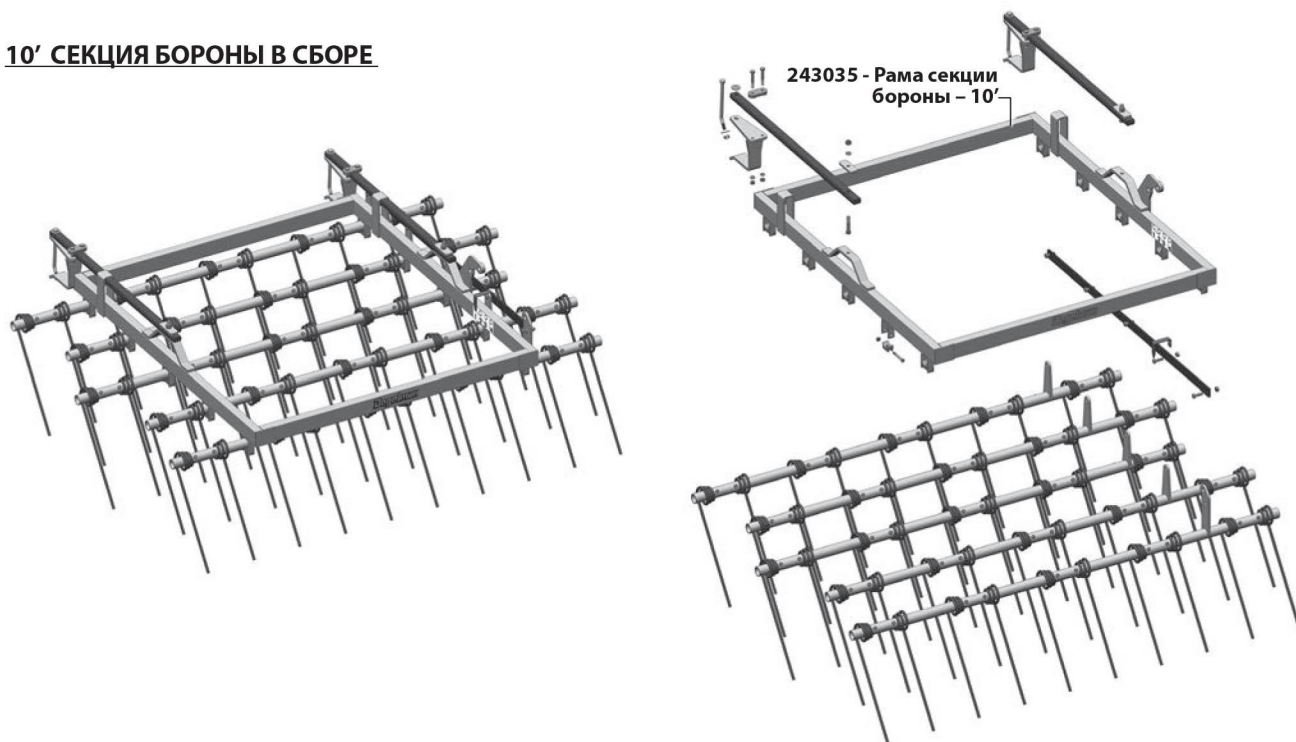

10' СЕКЦИЯ БОРОНЫ - ТРУБЫ

Для Прямой Рамы Секции - 10'

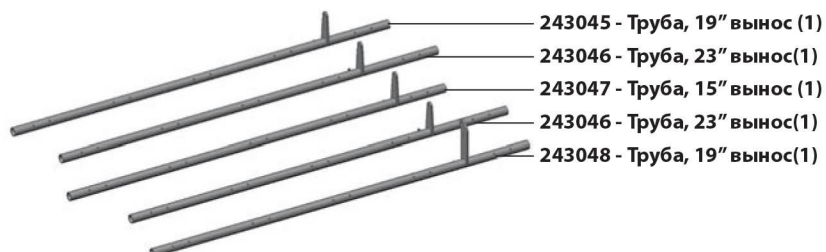

Секции и Компоненты Бороны

6' СЕКЦИЯ БОРОНЫ В СБОРЕ

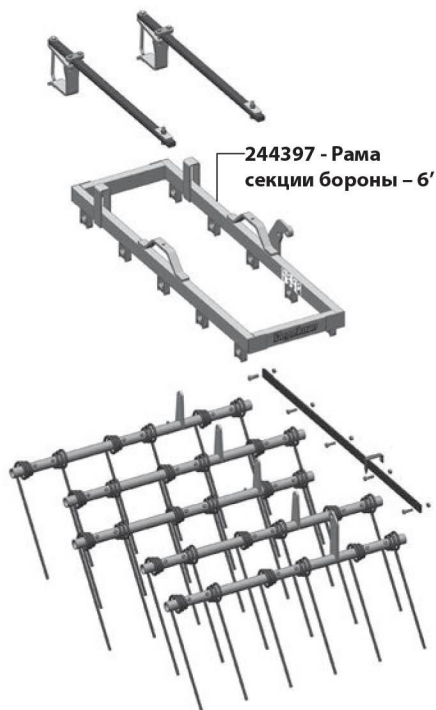
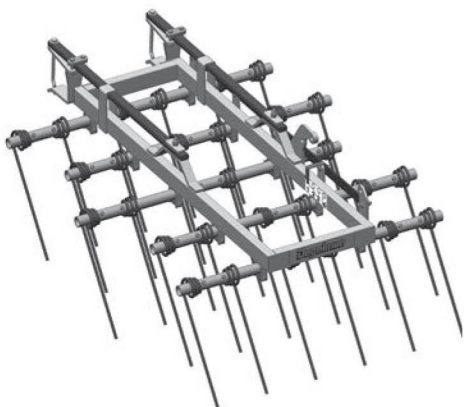

6' СЕКЦИЯ БОРОНЫ - ТРУБЫ



МОНТАЖНОЕ ОБОРУДОВАНИЕ ДЛЯ ПАЛЬЦЕВ

118420 - Стопорная гайка 1/2" (2)

118706 - Болт 1/2" x 2-3/4" НННД (2)

ПАЛЬЦЫ

КОЛИЧЕСТВО ТРЕБУЕМЫХ ПАЛЬЦЕВ

50'	70'	82'
125	175	205

(6' Секция - 15 пальцев)

(10' Секция - 25 пальцев)

СТАНДАРТ

143113 - 5/8 Прямой палец (1)



Секции и Компоненты Бороны

СОЕДИНИТЕЛЬНАЯ ПЛАСТИНА РЕГУЛИРОВКИ НАКЛОНА ПАЛЬЦЕВ – СТАНДАРТ

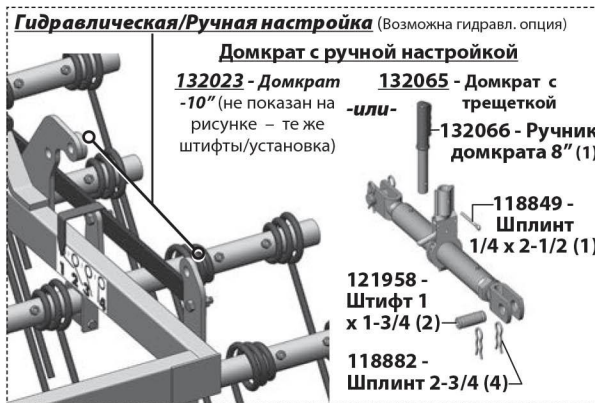
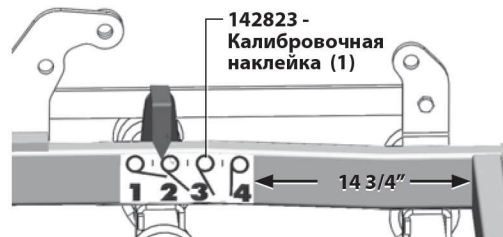
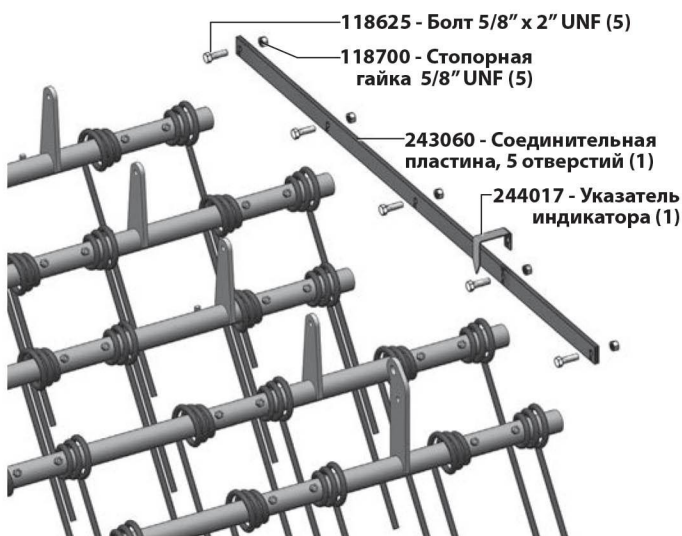

СТАНДАРТНЫЕ МОНТАЖНЫЕ КОМПОНЕНТЫ РАМЫ БОРНЫ

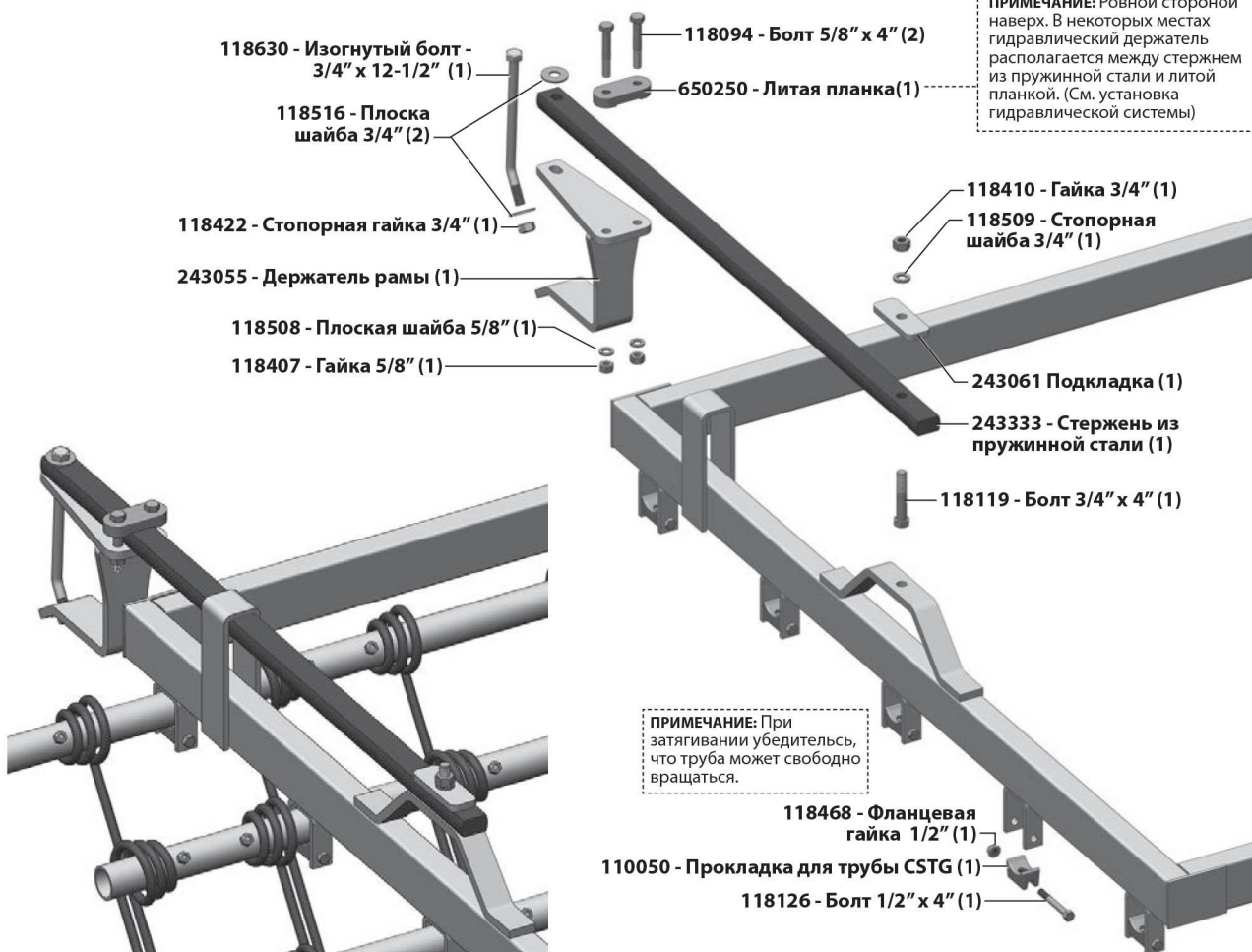









ПРИМЕЧАНИЕ: Ровной стороной вверх. В некоторых местах гидравлический держатель располагается между стержнем из пружинной стали и литой планкой. (См. установка гидравлической системы)

ПРИМЕЧАНИЕ: При затягивании убедитесь, что труба может свободно вращаться.

- 118468 - Фланцевая гайка 1/2" (1)
- 110050 - Прокладка для трубы CSTG (1)
- 118126 - Болт 1/2" x 4" (1)

Компоненты Перефазирующего Цилиндра

ПЕРЕФАЗИРУЮЩИЕ ЦИЛИНДРЫ «MONARCH»

	№ Цилиндра Monarch	Описание гидравл. Цилиндра	Набор Уплотнителей	Набор Штифтов
	123630	2-1/2" x 8 x 1-1/8"R"	123642	123641
	123631	2-3/4" x 8 x 1-1/8"R"	123643	123641
	123632	3" x 8 x 1-1/4"R"	123644	123641
	123633	3-1/4" x 8 x 1-1/4"R"	123645	123641
	123634	3-1/2" x 8 x 1-1/4"R"	123646	123641
	123635	3-3/4" x 8 x 1-3/8"R"	123647	123641
	123636	4" x 8 x 1-3/8"R"	123648	123641
	123637	4-1/4" x 8 x 1-1/2"R"	123649	123629
	123638	4-1/2" x 8 x 1-1/2"R"	123650	123629

Дополнительное Оборудование (Опции)

ПЛАТФОРМА VALMAR®

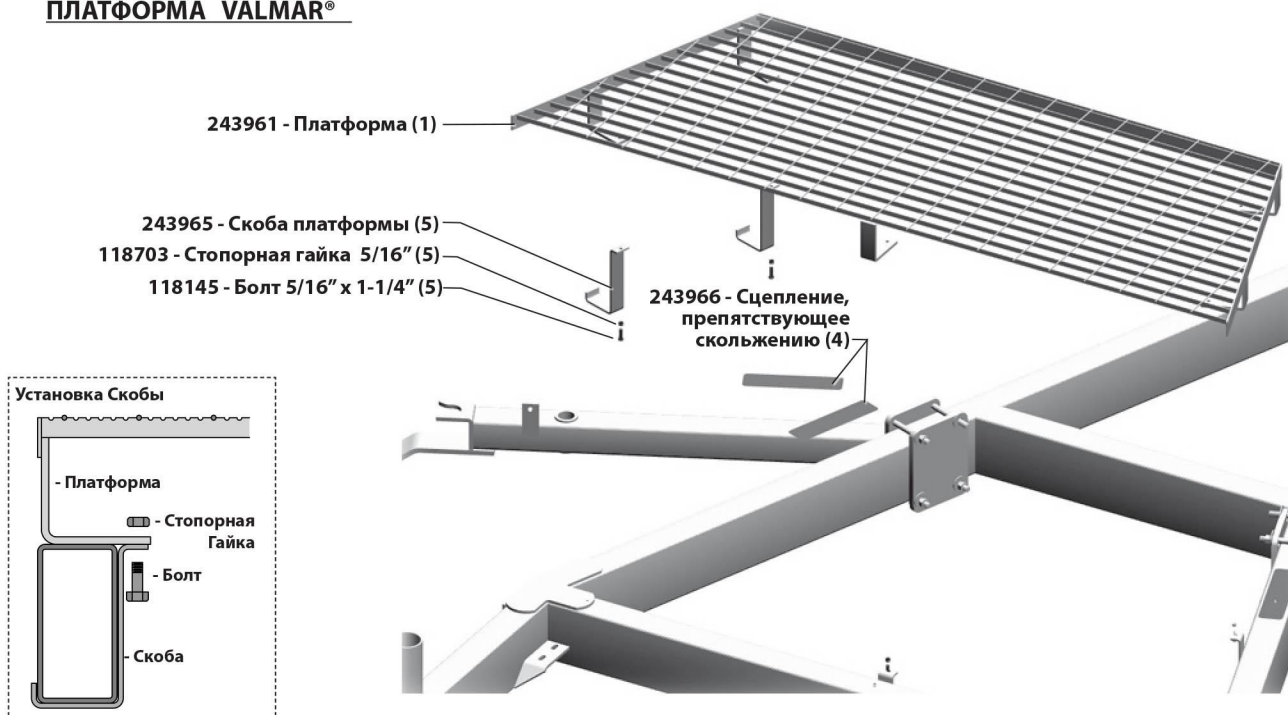

Установка Гидравлического Шланга Для Цилиндра Системы Auto-Fold

УСТАНОВКА ШЛАНГА ДЛЯ ЦИЛИНДРА СИСТЕМЫ AUTO-FOLD

123090 - Цилиндр «Monarch» 3-1/2" x 31" x 2" (2)

183 126567 - Шланг 3/8 x 183 (2)

174 126600 - Шланг 3/8 x 174 (1)

140 126599 - Шланг 3/8 x 140 (1)

86 126598 - Шланг 3/8 x 86 (1)

52 126597 - Шланг 3/8 x 52 (1)

1 141581 - Муфта быстрого соединения - 3/4 ORB (2)

2 141515 - Коннектор 3/4 JIC-т x ORB (2)

3 141501 - Т-образный 3/4 JIC-т (2)

4 141504 - 90° L-образный 3/4 JIC-т x ORB (4)

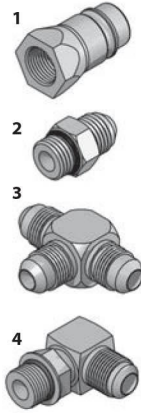

243853 - Зажим для трех шлангов (3 или 5)

 **ПРИМЕЧАНИЕ:** Зажим для трех шлангов используется в моделях с «Гидравл. подъемом» (3) и в моделях с «Перефазирующими цилиндрами» (5)

118427 - Гайка 5/16" (5)

118530 - Стопорная шайба 5/16" (5)

650256 - Зажим для двух шлангов (5 или 2)

 **ПРИМЕЧАНИЕ:** Стандартный зажим для двух шлангов используется в моделях только со стандартной гидравлической системой «Auto-Fold».

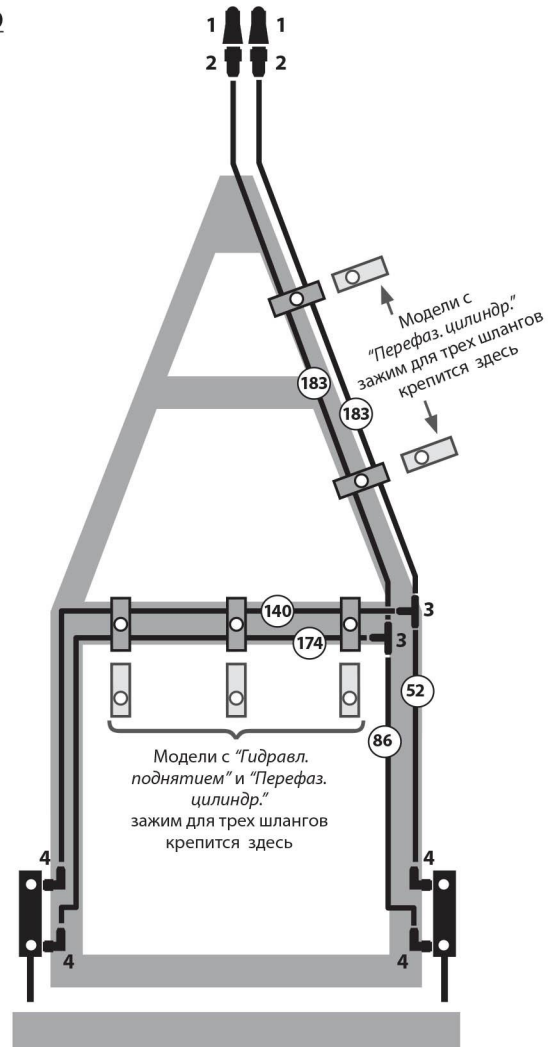
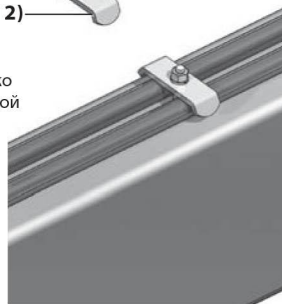

Установка Шланга Подъемного Гидравл. Цилиндра (Опция)

Гидравлическая Гарнитура

- 1 141581 - Муфта быстрого соединения - 3/4 ORB (2)
- 2 141515 - Коннектор 3/4 JIC-m x ORB (2)
- 3 141501 - Т-образный 3/4 JIC-m (2)
- 4 141504 - 90°L-образный 3/4 JIC-m x ORB (8)

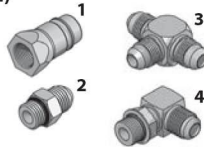

Предыдущая Гарнитура

- 5 141580 - 90° L-образный 3/4 JIC-m x ORB 2-1/2 (2)



Гидравлические Цилиндры

- 123640 - Цилиндр Колеса Трейлера 3" x 8" x 1-1/4" (2)
- 123639 - Цилиндр Бокового Колеса 2-3/4" x 8" x 1-1/4" (2)

Общие Шланги

- 186 126612 - Шланг 1/2 x 186 (2)
- 311 126610 - Шланг 1/2 x 311 (1)
- 98 126611 - Шланг 1/2 x 98 (1)

Шланги по спецификации модели

	A	B	C
50'	318 (2)	288 (1)	348 (1)
70'	436 (2)	408 (1)	466 (1)
82'	510 (2)	480 (1)	540 (1)

- 126620 - Шланг 3/8 x 288 (1)
- 126088 - Шланг 3/8 x 318 (1)
- 126556 - Шланг 3/8 x 348 (1)
- 126617 - Шланг 3/8 x 408 (1)
- 126618 - Шланг 3/8 x 436 (1)
- 126619 - Шланг 3/8 x 466 (1)
- 126653 - Шланг 3/8 x 480 (1)
- 126654 - Шланг 3/8 x 510 (1)
- 126655 - Шланг 3/8 x 540 (1)

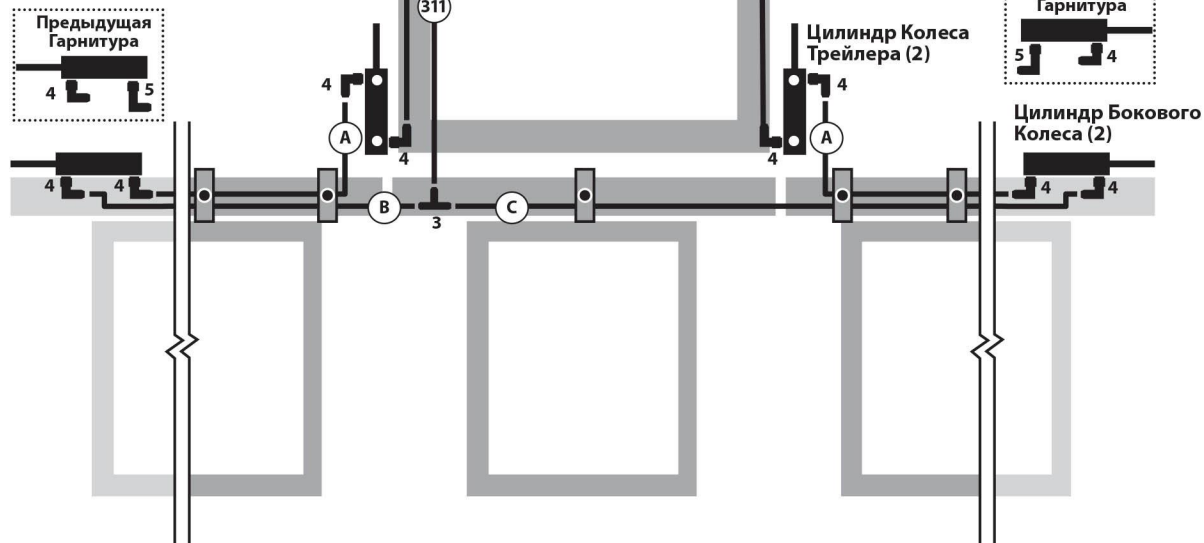

Положение зажима для двух шлангов



11 Положение зажима для двух шлангов

50'



17 Положение зажима для двух шлангов

70'



23 Положение зажима для двух шлангов

82'



Предыдущая Гарнитура

- 5 4

Цилиндр Бокового Колеса (2)

Перефазирующая Гидравлика для Моделей 50', 70' и 82' (Опция)

Гидравлическая Гарнитура

Примечание: Количество зависит от количества перефазирующих гидравл. цилиндров



- 1 141581 - Муфта быстрого соединения - 3/4 ORB
- 2 141515 - Коннектор 3/4 JIC-m x ORB
- 3 141504 - 90° L-образный 3/4 JIC-m x ORB

Перефазирующие Цилиндры

Примечание: Самые маленькие цилиндры (2-1/2") всегда располагаются в дальнем левом конце секции. Размер цилиндров увеличивается по направлению вправо. Для больших моделей Strawmaster® необходимо большее количество цилиндров, как позано ниже.

№Цилиндра Monarch	Описание Гидравл. Цилиндра
123630	2-1/2" x 8 x 1-1/8"R"
123631	2-3/4" x 8 x 1-1/8"R"
123632	3" x 8 x 1-1/4"R"
123633	3-1/4" x 8 x 1-1/4"R"
123634	3-1/2" x 8 x 1-1/4"R"
123635	3-3/4" x 8 x 1-3/8"R"
123636	4" x 8 x 1-3/8"R"
123637	4-1/4" x 8 x 1-1/2"R"
123638	4-1/2" x 8 x 1-1/2"R"

Гидравлические Насосы

Примечание: Номера зап.частей шлангов приведены ниже. Используйте чертёж вашей модели для определения номера(ов) шланга(ов).

- 126623 - Шланг 3/8 x 212
- 126080 - Шланг 3/8 x 258
- 126620 - Шланг 3/8 x 288
- 126604 - Шланг 3/8 x 300
- 126087 - Шланг 3/8 x 588
- 126089 - Шланг 3/8 x 648
- 126081 - Шланг 3/8 x 708
- 126082 - Шланг 3/8 x 768
- 126096 - Шланг 3/8 x 780
- 126084 - Шланг 3/8 x 840

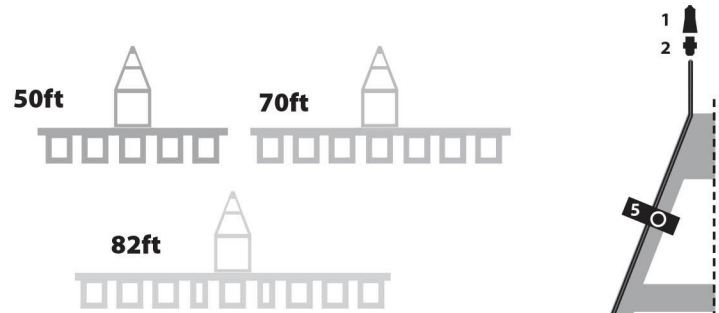

50 футов

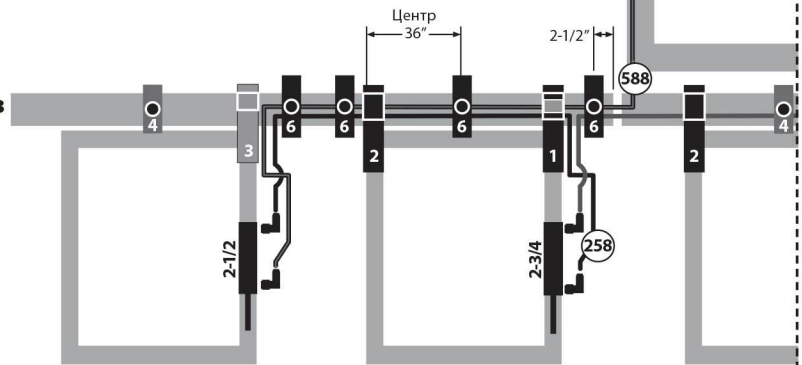

70 футов

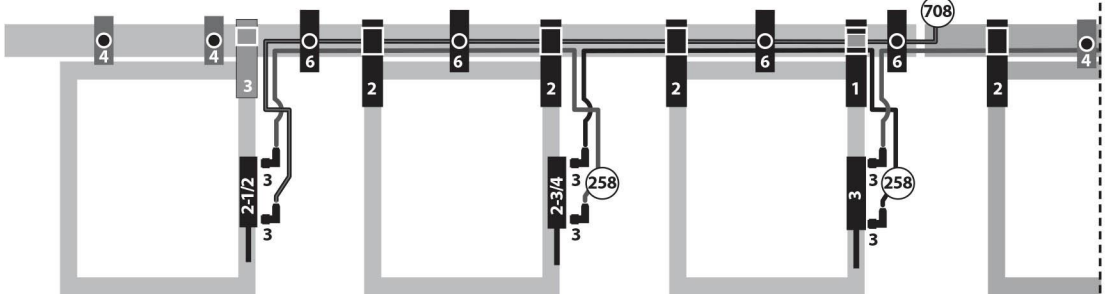

82 фута

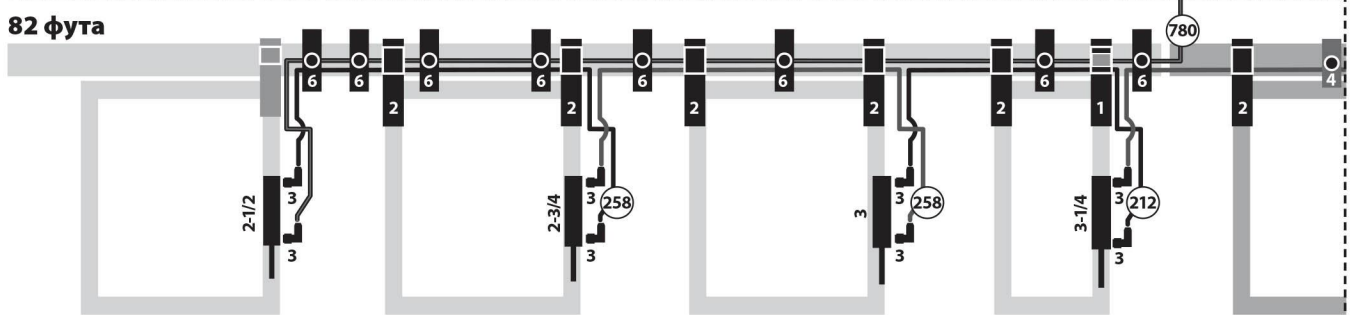

Перефазирующая Гидравлика для Моделей 50', 70' и 82' (Опция)

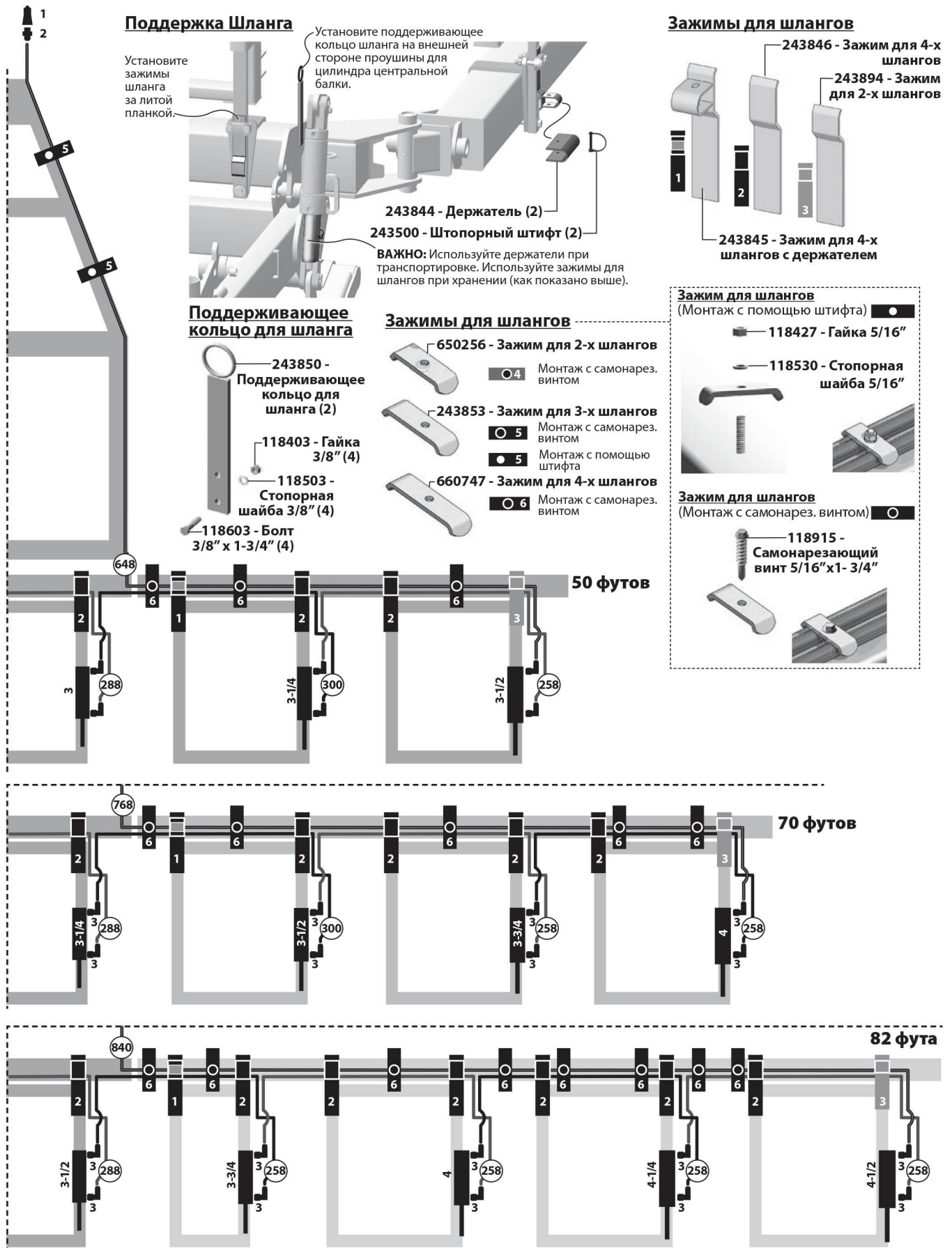

Электрические компоненты и установка шлангов

Проводка в сборе - Модели SM 50'
244141 - Система
 проводов LIGH18-48-40 (1)

Проводка в сборе - 82' & 70' SM Models
244140 - Система
 проводов LIGH18-58-50 (1)

УСТАНОВКА ШЛАНГА ПОПЕРЕЧНОГО СОЕДИНЕНИЯ

Прикрепите к верхней плоскости балки с помощью хомута с резиновой прокладкой.



Вид снизу
 (транспортная позиция)

Изоляционная втулка 5/8" x 5/8"

Коннекторы-LH
 А - Белый
 В - Желтый
 С - Коричневый

244120 - Изоляционная втулка 5/8 x 5/8 (2)

118735 - Винт 1/4-20 x 3/4 (6)

129042 - Хомут с резиновой прокладкой 3/8 (6)

129041 - Изоляционная втулка 3/8 x 1/4 (2)

244108 - Разделительная изоляционная трубка 3/8 x 39-1/2 (2)

244107 - Разделительная изоляционная трубка 3/8 x 10-1/2 (2)

Стяжка, изоляционная трубка должна быть закрыта

Стяжка

Стяжка

Стяжка, изоляционная трубка должна быть закрыта

Стяжка

Желтый

Изоляционная втулка 3/8" x 1/4"

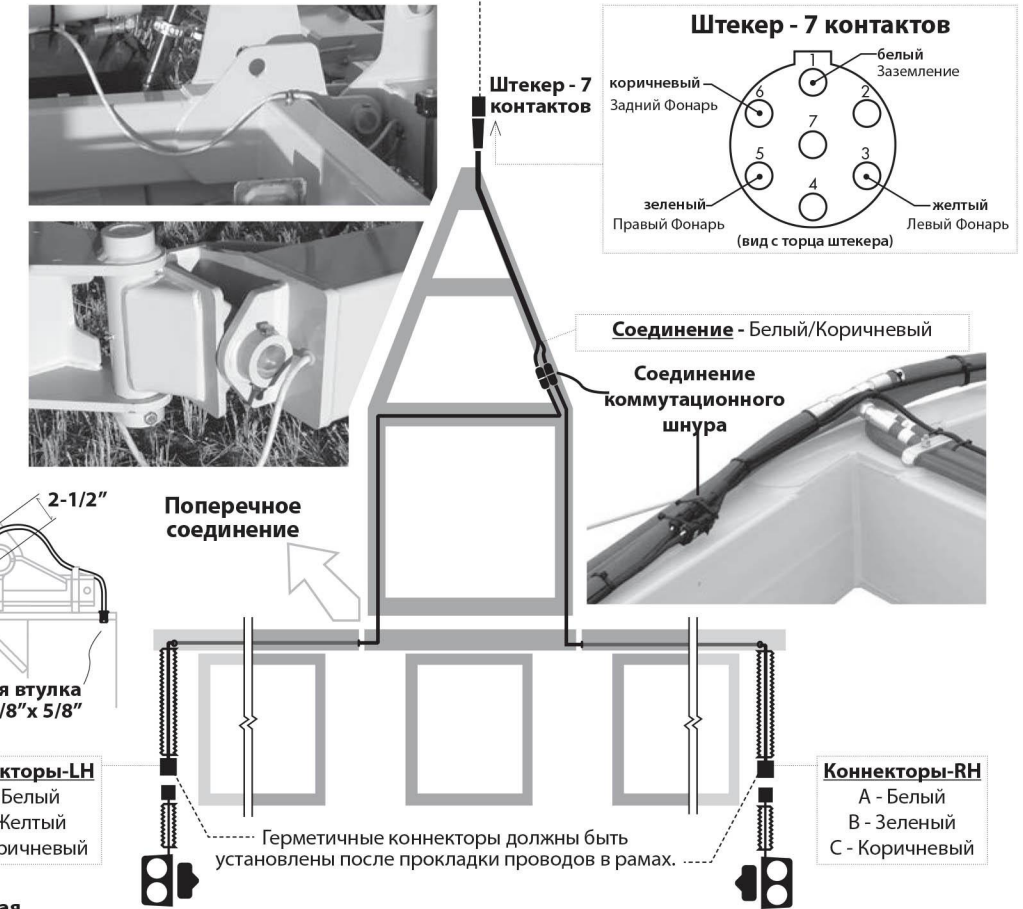
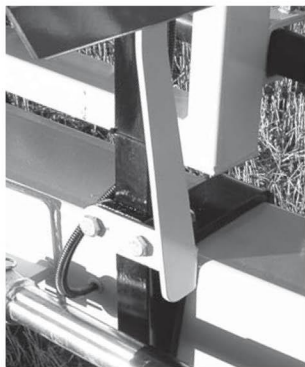

244116 - Пластина крепления фонаря (2)

118756 - Болт 1/4 x 1-1/4 (8)

118483 - Стопорная гайка 1/4 (8)

244590 - Сдвоенный фонарь (лев.) (1)

244591 - Сдвоенный фонарь (прав.) (1)

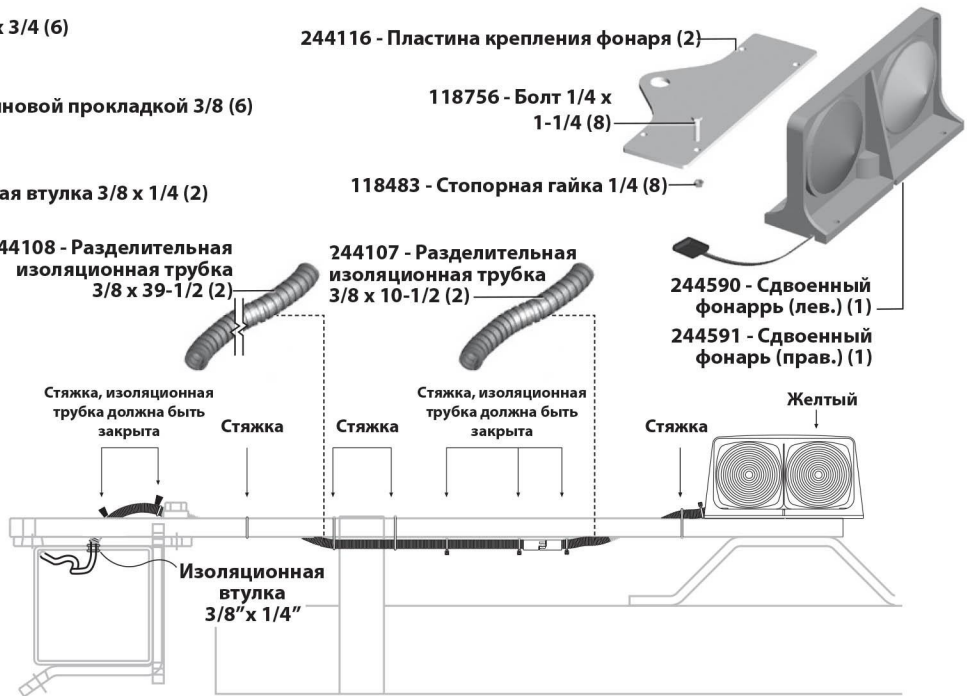

Гарантия

Ответственность розничного покупателя в соответствии с условиями гарантии компании «АЗСМ».

В обязанности розничного покупателя и (или) оператора входит ознакомление с руководством по эксплуатации, а также эксплуатация, смазка, осуществление технического обслуживания и хранение оборудования в соответствии со всеми инструкциями и правилами техники безопасности. Незнание оператором руководства по эксплуатации считается ненадлежащим использованием оборудования.

В обязанности розничного покупателя и (или) оператора входит осмотр изделия и своевременная замена или ремонт любых деталей, дальнейшее использование которых может привести к повреждению либо чрезмерному износу других деталей, а также поставить под угрозу безопасность людей.

В обязанности розничного покупателя входит транспортировка изделия к предприятию уполномоченного дилера компании Degelman, у которого было приобретено изделие, для проведения сервисного обслуживания или замены неисправных деталей, на которые распространяется действие гарантии. Заявки на гарантийный ремонт должны подаваться в течение 45 дней с даты обнаружения неисправности.

Розничный покупатель возмещает расходы, понесенные дилером в ходе буксировки изделия для выполнения гарантийных обязательств или осмотра изделия.

ИНФОРМАЦИЯ О ГАРАНТИИ

Убедитесь, что учетная гарантийная карточка была отправлена по адресу:

**656922 Алтайский край
г. Барнаул, ул. Попова, 189**

При заказе запчастей, обращении по поводу сервисного обслуживания или для получения другой информации сообщайте дилеру серийный номер данного изделия компании «АЗСМ».

Табличка с серийным номером расположена на машине (см. рис. ниже). В отведенное место впишите номер модели, серийный номер и дату покупки. Это поможет дилеру быстрее и эффективнее оказать помощь.

СЕРИЙНЫЙ НОМЕР: _____

НОМЕР МОДЕЛИ: _____

ДАТА ПОКУПКИ: _____

